

TREMIX®

Fram- och Bakåtgående vibratorplatta MV 220/230/245

Körning & Skötsel IMV220SE1, Januari 2003

Bensinmotor:
Honda GX200

Dieselmotor:
Hatz 1B20 (manuell start)
Hatz 1B20 (el start)

Instruktionen gäller från:
MV 220/230/245 PIN (S/N) *82200001*

BEHÅLL HANDBOKEN
FÖR FRAMTIDA BRUK

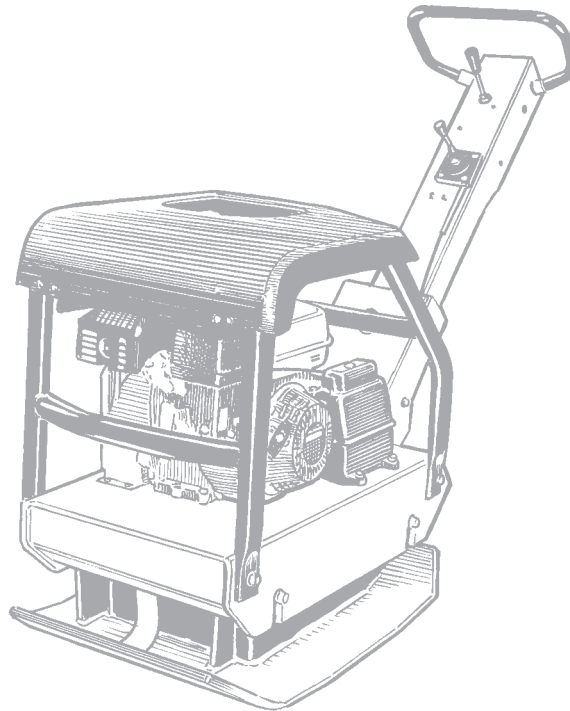

Tremix MV 220/230/245 är en serie kompakta fram- och bakåtgående vibratorplattor med utmärkta packningsegenskaper. Hastighet och packningsdjup regleras steglöst genom hydraulisk servo-kontrollerad omställning av excenter-elementet. Detta ger mjuk gång och plattan blir lätt att manövrera.

Plattorna kan användas i de flesta applikationer inom sin viktklass, runt gjutna fundament och byggnadselement, vid golvutfyllnader och annan grundläggning och även vid återfyllning av rörgravar.

Handtaget är upphängt i speciella gummielement för att dämpa ut vibrationerna till ett minimum. En skyddsram med enpunkts lyftögla täcker maskinens vitala delar. MV-plattorna är konstruerade för användning där god ventilation kan säkerställas, liksom alla produkter med förbränningsmotorer.

INNEHÅLL

	Sida
Allmänt	3
Maskinskytt	3
Säkerhetsinstruktioner	4-6
Säkerhet vid körning	7
Säkerhetsdekaler, placering/beskrivning	8, 9
Bränsle och smörjmedel	10
Reservdelar och tillbehör	10
Tekniska specifikationer	11
Tekniska data – Mått	12
Körning – Honda GX200	13, 14
Körning – Hatz 1B20	15, 16
Körning – Alla motortyper	17
Lyftning, transport och bogsering	18
Underhåll – Servicepunkter	19, 20
Underhåll – Var 10:e timme eller dagligen	21
Underhåll – Var 200:e timme	22
Underhåll – Var 500:e timme eller en gång om året ..	23, 24

VARNINGSSYMBOLER



VARNING! Anger risk eller riskabelt förfarande som kan leda till allvarliga eller livshotande personskador om varningen inte beaktas.



VARSAMHET! Anger risk eller riskabelt förfarande som kan leda till maskin- eller egendomsskador om varningen inte beaktas.

SÄKERHETSINSTRUKTIONER



Föraren uppmanas att noga läsa de säkerhetsinstruktioner som är inkluderade i denna manual. Följ alltid säkerhetsföreskrifterna och förvara handboken på lättåtkomlig plats.



Läs hela handboken innan maskinen startas och något skötselarbete påbörjas.



Sörj för god ventilation (utsug) om motorn körs inomhus.

ALLMÄNT

Det är viktigt att maskinen sköts på korrekt sätt så att den fungerar väl. Maskinen ska hållas så ren att eventuellt läckage, lösa bultar och lösa anslutningar upptäcks i tid.

Gör det till en vana att varje dag innan arbetet påbörjas utföra en allmän kontroll av maskinen så att eventuellt läckage eller andra problem beaktas.



TÄNK PÅ MILJÖN!

Se till att olja, bränsle och andra miljöfarliga ämnen inte förorenar miljön. Lämna alltid förbrukade filter, avtappad olja och eventuella bränslerester till deponi.

Den här handboken innehåller instruktioner för periodiskt underhåll som normalt utförs av föraren.



Ytterligare instruktioner finns i tillverkarens instruktionsbok för motorn.

MASKINSKYLT

Fyll i samtliga nedanstående uppgifter i samband med leverans och igångkörning av maskinen.

TREMIX®		CE	
Tremix			
Box 504, SE-371 23 Karlskrona Sweden			
Type	Operating mass kg	Rated power kW	Year of Mfg
Product Identification Number			385136SE

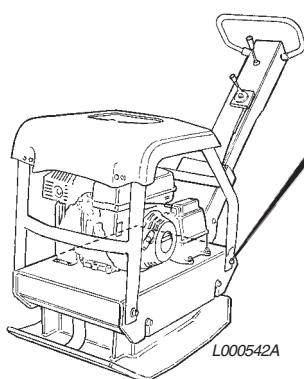

.....
Motormodell

.....
Motornummer

SÄKERHETSINSTRUKTIONER

Symboler

Signalorden VARNING och VARSAMHET som används i denna text, har följande betydelse:



VARNING! Anger risk eller riskabelt förfarande som kan leda till allvarliga eller livshotande personskador om varningen inte beaktas.



VARSAMHET! Anger risk eller riskabelt förfarande som kan leda till maskin- eller egendomsskador om varningen inte beaktas.

Viktiga regler för din säkerhet



Maskinen får ej modifieras utan tillverkarens tillstånd. Använd endast originaldelar. Använd endast tillbehör rekommenderade av Tremix. Görs modifieringar, ej godkända av Tremix, kan detta innebära allvarliga skador för dig själv eller andra.

- Dessa rekommendationer är sammanställda från internationella säkerhetsnormer. Kontrollera även att lokala säkerhetsbestämmelser följs. Läs och spara instruktionerna innan du använder maskinen.
- Skyltar och dekaler viktiga för säkerheten och maskinens skötsel följer med varje maskin. Se till att de är läsbara. Nya dekaler kan beställas med hjälp av reservdelsförteckningen.
- Maskin och tillbehör får endast användas för avsett ändamål.
- Maskinen får ej modifieras av produkt-säkerhetsskäl.
- Byt skadade och slitna detaljer i god tid.

Var vaksam

Tänk på vad du gör. Använd sunt förnuft. Använd inte maskinen när du är trött, påverkad av droger, alkohol eller annat som kan påverka synen, reaktionsförmågan eller omdömet.

Skyddsutrustning



Långvarig exponering för starkt buller utan hörselskydd kan förorsaka bestående hörselskador.



Långvarig exponering för vibrationer kan förorsaka skador på händer, fingrar eller handleder. Använd ej maskinen om obehag, krypningar eller smärta uppstår. Kontakta läkare innan arbetet återupptas.

Använd alltid godkänd skyddsutrustning. Följande krav gäller för operatör och personer i omedelbar närhet av arbetsområdet.

- Skyddshjälm
- Skyddsglasögon
- Hörselskydd
- Ansiktsmask i dammig miljö
- Varselklädsel
- Skyddshandskar
- Skyddsskor

Undvik löst sittande kläder som kan fastna i maskinen. Har du långt hår, samla upp det i ett hårnät. Vibrationer från handhållna maskiner överförs till händerna via handtaget. Tremix maskiner är utrustade med handtagsavvibrering. Samtliga vibrationer är dock ej borttagna, men man kan arbeta längre perioder utan skaderisk.

Var uppmärksam på akustiska signaler från andra maskiner inom arbetsområdet.

Arbetsområdet

Använd inte maskinen i närheten av brännbara material eller i explosiv miljö. Gnistor kan komma ur avgasröret och antända brännbara material. Tänk på att vid arbetsuppehåll inte lämna maskinen vid brännbara material. Avgasröret blir mycket varmt och kan antända vissa material. Se till att ingen annan person befinner sig i arbetsområdet. Håll arbetsplatsen ren och fri från främmande föremål. Förvara maskin på en säker plats utom räckhåll för obehöriga, helst i ett låst utrymme.

SÄKERHETSINSTRUKTIONER

Bränslepåfyllning (Bensin/diesel)



Bensin har en extremt låg flampunkt och kan vara explosiv i vissa fall. Rök inte. Se till att god ventilation finns.

För att undvika brand, avlägsna alla varma eller gnistalstrande föremål. Vänta tills maskinen har svalnat. Fyll tanken på minst 3 meters avstånd från det ställe där du tänker använda maskinen för att förhindra brand. Undvik att spilla bensin, olja och diesel på marken. Skydda händerna från kontakt med bensin. Öppna tanklocket sakta och släpp ut eventuellt övertryck. Var alltid noga med att fylla på rätt sorts bränsle. Överfyll inte tanken. Kontrollera eventuellt läckage regelbundet.

Använd inte en maskin som läcker bränsle.

Före start



Läs instruktionsboken och gör dig bekant med maskinens alla funktioner innan start samt kontrollera:

- Att handtag är fria från fett, olja och smuts.
- Att maskinen inte uppvisar några synbara fel.
- Att alla skyddsanordningar är fastsatta och finns på sin plats.
- Att alla reglagespakar står i neutralläge.

Starta maskinen enligt instruktionsboken.

Körning



Håll fötterna ifrån maskinen.



Arbeta inte med maskinen i för dåligt ventilerade utrymmen. Risk för koloxidförgiftning föreligger.

Använd bara maskinen till det ändamål den är avsedd för. Var säker på att du vet hur man stannar maskinen i händelse av en nödsituation.



Iakttag alltid största försiktighet när du kör maskinen på sluttningar. Se alltid till att alla som befinner sig i närheten av maskinen vistas på den övre sidan av en sluttning i förhållande till maskinen. Kör alltid upp eller ned. Överskrid aldrig maskinens maximala lutningsvinkel, finns i instruktionsboken. Vistas aldrig i maskinens omedelbara närhet på sluttningar och i rörgravar.

Vidrör aldrig motorn, ljuddämparsystemet eller excenterelementet. Dessa delar blir väldigt heta när maskinen körs och det kan innebära risk för brännskador. Vidrör aldrig kilrem eller roterande delar när maskinen är i drift.

Parkering

Parkera alltid maskinen på en så jämn yta som möjligt.

Innan den lämnas:

- Aktivera parkeringsbromsen.
- Stäng av motorn och drag ut tändningsnyckeln.

På-/Avlastning



Vistas under inga omständigheter under eller i omedelbar närhet av maskinen när den är upplyft av kran eller likvärdigt hjälpmedel. Använd bara utmärkta lyftpunkter. Var alltid säker på att alla lyfthjälpmedel är dimensionerade för maskinens vikt.

Service

Underhållsarbete får endast utföras av kunnig personal. Utför inget servicearbete när maskinen är i rörelse eller med motorn igång.

SÄKERHETSINSTRUKTIONER

Arbete med hydraulsystem

Regelbundet underhåll är av största vikt för ett hydraulsystem.

Mindre skador eller spräckta slangar/ koppingar kan ha ödesdigra följder. Ta hänsyn till att hydraulslangar är gjorda av gummi och kan försämrans vid högre ålder, vilket kan resultera i sprängning. Om det råder osäkerhet om varaktighet och förslitningar, ersätt slangarna med nya originalslangar från Tremix.

Arbete med batterier

Batterier innehåller giftig och frätande svavelsyra. Bär skyddsglasögon och undvik att få syra på skinn, kläder eller på maskinen. Om du får svavelsyra på dig, tvätta med vatten. Om du får svavelsyra i ögon, skölj med en mjuk vattenstråle i minst 15 minuter och sök därefter omedelbart läkare. Gasen som produceras i batteriet är lättantändlig och explosiv. När du ansluter eller byter batteri, var alltid aktsam så att ej polerna blir kortslutna.

Reparation

Använd aldrig en maskin som är skadad. Kvalificerade reparationer kräver kunnig personal, kontakta närmaste märkesverkstad.

Brandbekämpning

Vid brand i maskinen använd i första hand en brandsläckare av typ ABE pulver. Man kan även använda en brandsläckare av typ BE kolsyra.

SÄKERHET VID KÖRNING

Kantkörning

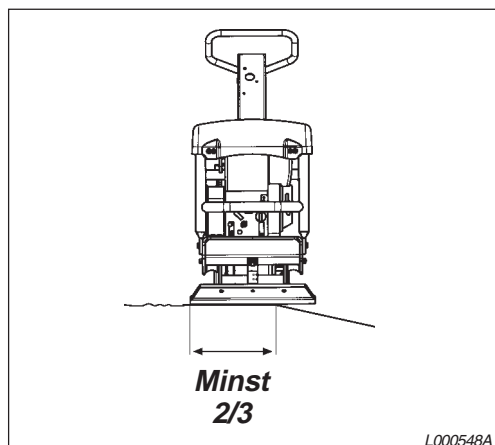

Maskinplacering vid kantkörning

Vid körning på kanter måste minst 2/3 av plattan vara på underlag som har full bärighet.



Om maskinen välter, stäng alltid av motorbrytaren innan försök att resa maskinen görs.

Lutning

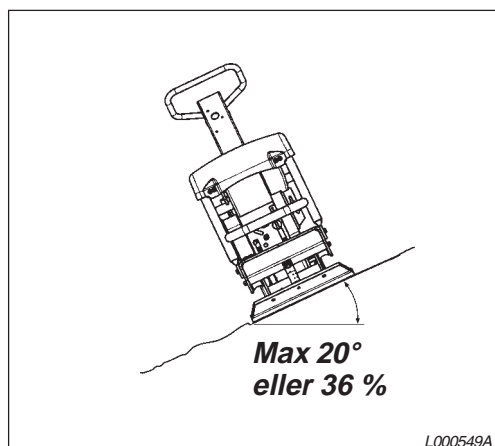

Körning i sidolutningar

Se till att arbetsområdet är säkert. Blöta och lösa massor minskar framkomligheten särskilt i sluttningar. Var alltid försiktig i sluttande och ojämn terräng.



Undvik om möjligt all körning längs med sidolutningar. Kör istället uppför och nerför lutningen vid arbete i backar.

Arbeta aldrig i lutningar överskridande maskinens lutningsförmåga. Maximal lutning på maskinen i arbete är 20° (beroende på underlag).

Tippningsvinkeln är uppmätt på plant, hårt underlag med stillastående maskin. Vibrationerna avstängda och alla tankar fulla. Tänk på att löst underlag, vibrationstillslag och körhastighet gör att tippning kan ske även vid mindre lutning än den här angivna.

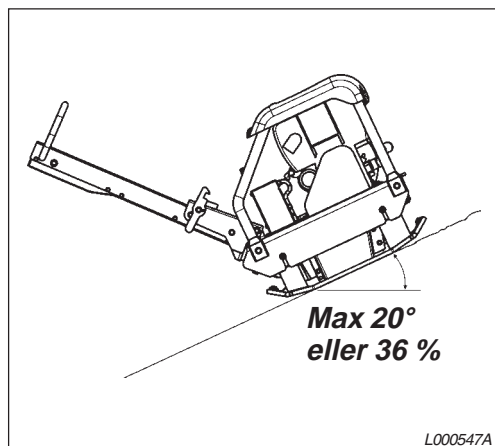

Körning i sluttningar



Lämna aldrig maskinen med motorn igång.

SÄKERHETSDEKALER, PLACERING/BESKRIVNING

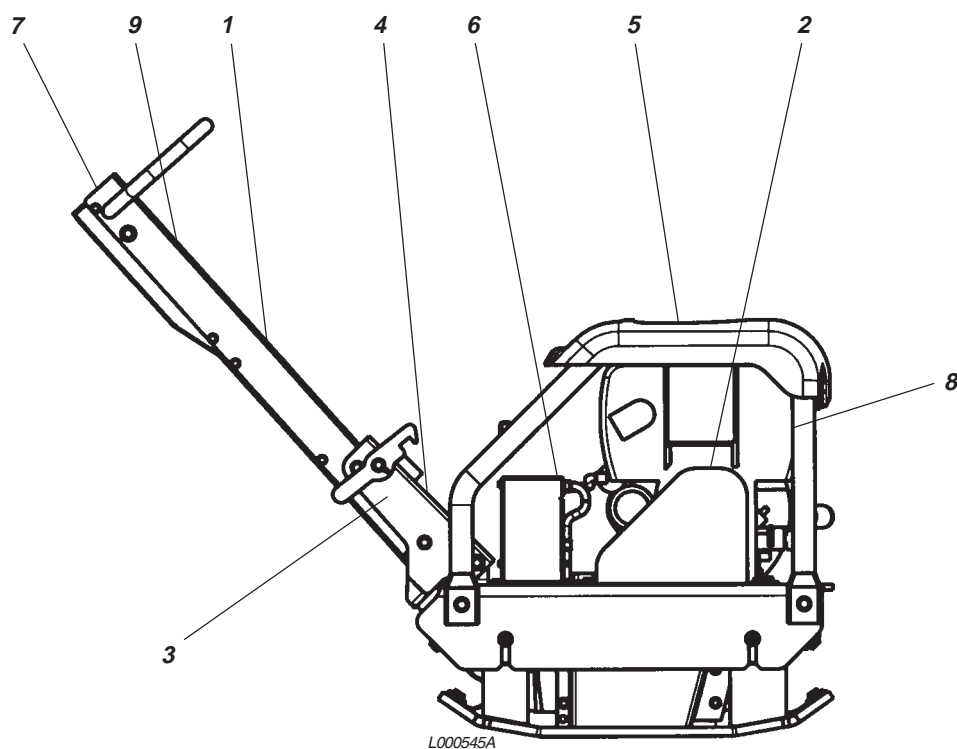

Se alltid till att alla säkerhetsdekaler är fullt läsbara, avlägsna smuts och beställ nya om säkerhetsdekaler har blivit oläsbara. Använd artikelnumret som finns på varje dekal och även på vidstående sida.

SÄKERHETSDEKALER, PLACERING/BESKRIVNING



Uppmaning till föraren att läsa maskinens säkerhets-, kör- och skötselinstruktioner innan maskinen tas i bruk.

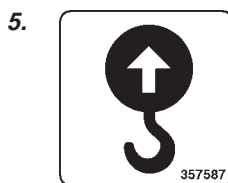

Lyftställe

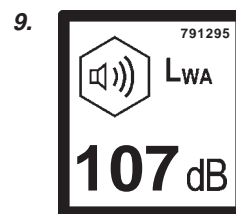

Garanterad ljudeffektnivå (Honda)

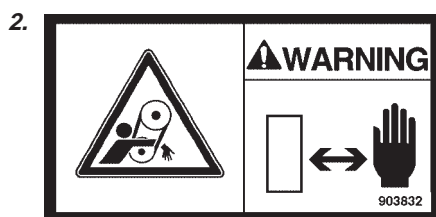

Varning för roterande kilremmar. Håll händerna på säkert avstånd från riskområdet.

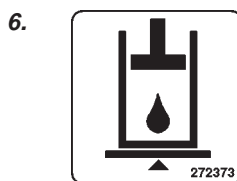

Hydraulolje-nivå

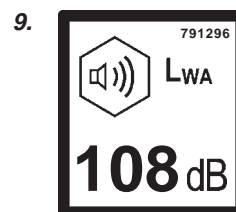

Garanterad ljudeffektnivå (Hatz)

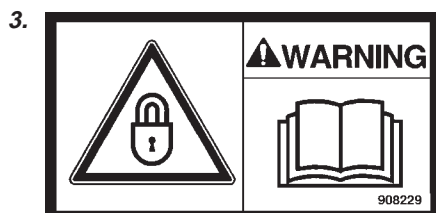

Lås handtaget vid transport.



Använd hörselkåpor

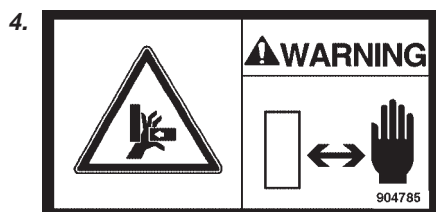

Varning klämzon. Håll händerna på säkert avstånd från riskområdet.

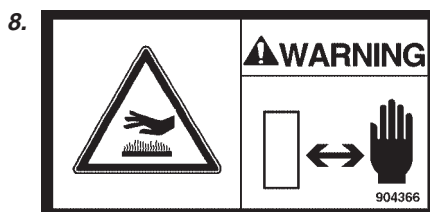

Varning för brännheta ytor i motorrummet. Ytorna får ej beröras.

BRÄNSLE OCH SMÖRJMEDEL



MOTOROLJA

Använd SAE 15W/40,
Shell Universal Engine Oil TX15W-40 eller motsvarande
Honda GX160 0,6 l
Hatz 1B20 0,9 l



EXCENTEROLJA

Använd SAE 15W/40,
Shell Universal Engine Oil TX15W-40 eller motsvarande
Volym: 0,5 l



HYDRAULOLJA

Använd mineraloljebaserad hydraulolja,
Shell Tellus TX32 eller motsvarande
Volym: 1,1 l



Bio-Hydr.

BIOLOGISK HYDRAULOLJA (tillbehör)

Shell Naturelle HF-E46
Maskinen kan från fabrik vara fylld med biologisk nedbrytbar olja.
Vid byte/påfyllning måste olja av samma typ användas.



BRÄNSLE

Honda
Använd blyfri bensin av normal kvalitet
Volym: 3,6 l



BRÄNSLE

Hatz
Använd dieselolja som uppfyller EN 590 eller DIN 51601
Volym: 3,6 l



Stanna motorn innan påfyllning av tanken.
Tanka aldrig i närheten av öppna lågor eller
gnistor, då brandrisk föreligger. Rök inte.
Använd enbart rent bränsle och ren påfyll-
ningsutrustning. Iakta stor aktsamhet så att
onödigt bränslespill kan undvikas.

RESERVDELAR OCH TILLBEHÖR

Reservdelar för service (reservdelsnummer)

	Honda GX200	Hatz 1B20
Luftfilterelement till motor	23 93 23	93 70 13
Oljefilter till motor	-	93 70 01
Bränslefilter till motor	-	93 69 64
Kilrem	28 13 45	28 13 36
Tillbehör		
Marktegelsetsats	28 08 95	28 08 95
Transporthjul	28 18 86	28 18 86

TEKNISKA SPECIFIKATIONER

	MV 220 Honda	MV 230 Hatz	MV 225 Hatz (el)
Vikt			
Nettovikt, kg	216	228	245
Arbetsvikt EN500, kg	218	230	247
Kompakteringsdata			
Vibrationsfrekvens, Hz	65	65	65
Vibrationsfrekvens, rpm	3900	3900	3900
Centrifugalkraft, kN	36	36	36
Amplitud, mm	1,9	1,9	1,9
Arbetsdata			
Arbets hastighet, m/min	0-25	0-25	0-25
Max. tilt, °	20	20	20
Volymer			
Bränsletank, l	3,6	3,6	3,6
Vevhus, l	0,6	0,9	0,9
Hydraulolja, l	1,1	1,1	1,1
Excenter element, l	0,5	0,5	0,5
Motor			
Modell	Honda GX 200 Manuell start	Hatz 1B20 Manuell start	Hatz 1B20 El. start
Effekt, kW	4,7	3,0	3,0
Motorvarvtal, vpm	3600	3000	3000
Bränsleförbrukning, l/h	1,2	0,7	0,7
Batteri V/Ah			12/18
Ergonomi			
Bullernivå enligt EU-direktiv 2000/14/EC på EU-utrustad maskin, med tillslagna vibrationer på makadambädd:			
Uppmätt ljudeffektnivå			
L_{wA} , dB(A) =	105	107	107
Garanterad ljudeffektnivå			
L_{wA} , dB(A) =	107	108	108
Ljudtrycksnivå vid förarplats			
L_{pA} , dB(A) =	90	90	90
Vibrationsvärden vid hand - arm enligt ISO 5349:			
a m/s ²	0,6	0,8	0,8

TEKNISKA DATA – MÅTT

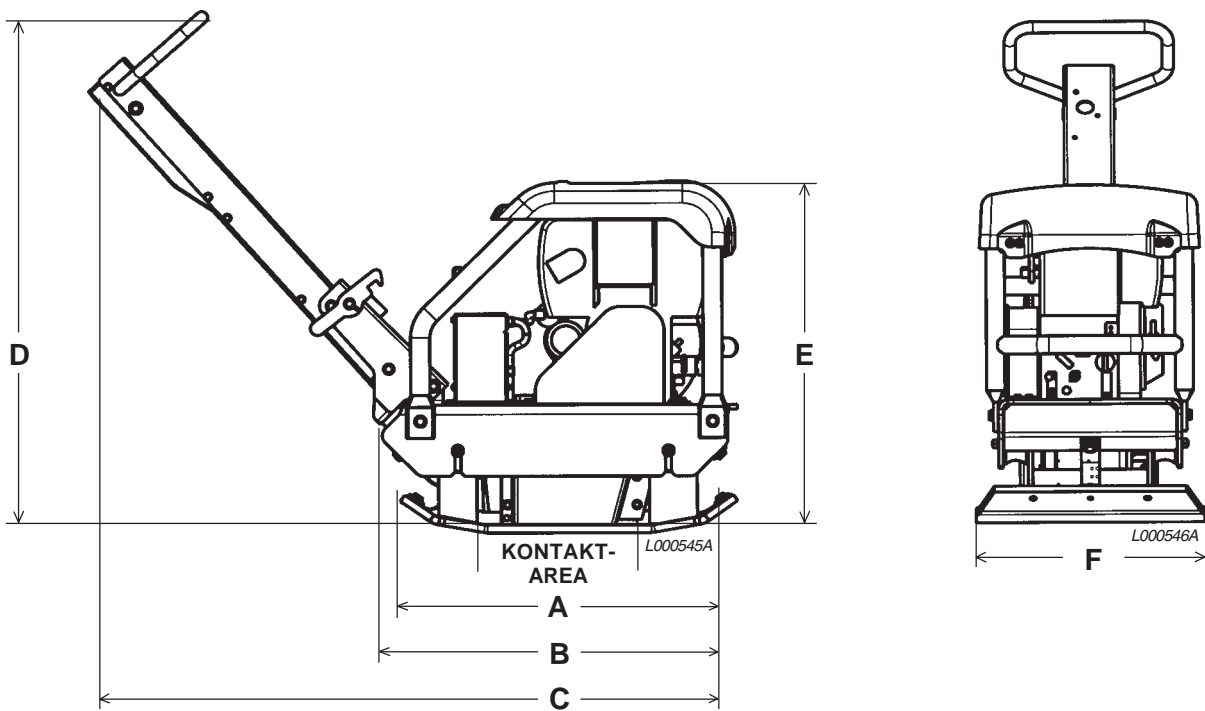

	MV 220	MV 230	MV 245
A mm	705	705	705
B mm	742	742	742
C mm	1355	1355	1355
D mm	1105	1105	1105
E mm	743	743	743
F mm	500	500	500
Kontaktyta m ²	0,1735	0,1735	0,1735

KÖRNING – HONDA GX200

Före start

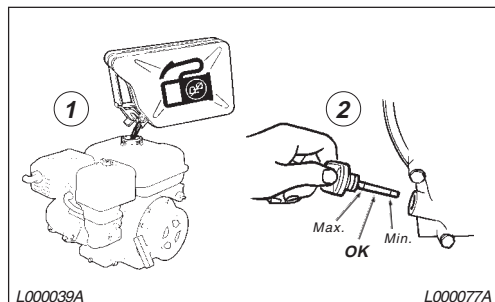

1. Fyll bränsletanken.
Volym: 3,6 l
2. Kontrollera oljenivån i motorns vevhus.
Volym: 0,6 l

Start av motor

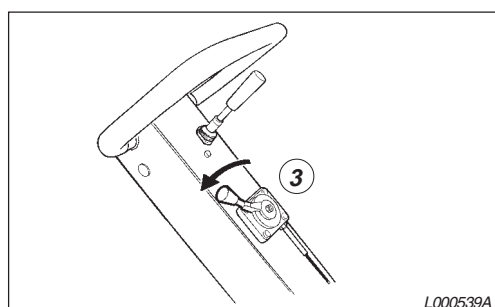

3. Öppna bränslekranen och sätt gasreglaget på fullgas.

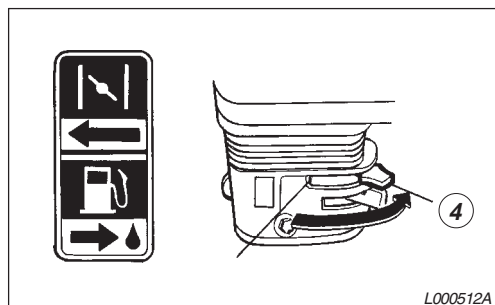

4. Stäng chockespjället om motorn är kall, är motorn varm eller omgivningstemperaturen hög stäng chocken halvvägs eller låt chocken vara öppen.

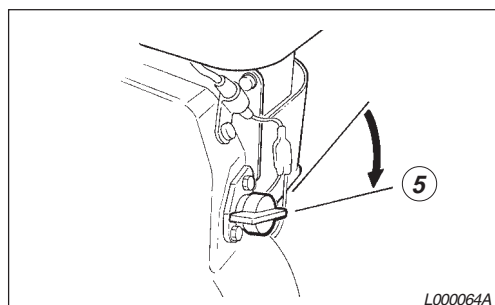

5. Vrid startknappen till läge I.

KÖRNING – HONDA GX200

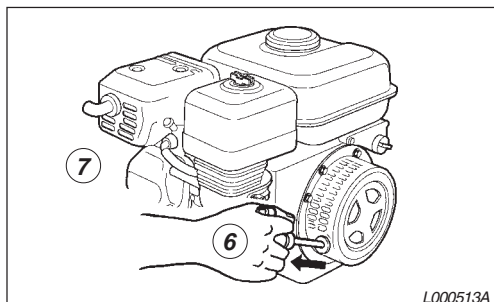

Vid start rör sig plattan bakåt.

6. Fatta handtaget till magnapullstarten och dra runt motorn till det tar mot. Släpp sedan tillbaka handtaget och gör ett hastigt ryck tills motorn startar. Öppna därefter chokespjället gradvis tills det är fullt öppet.
7. Låt motorn gå på tomgång några minuter före full effekt tas ut.

Stopp av motorn

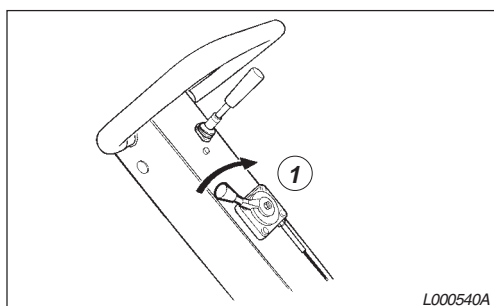

1. För gasreglaget till tomgångsläge och låt motorn gå några minuter.

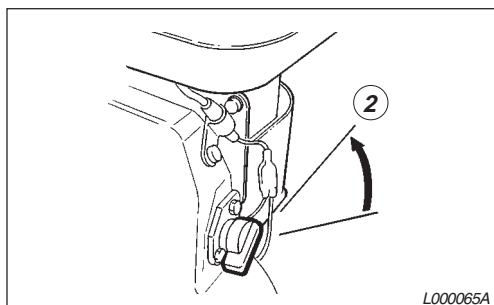

2. Vrid startknappen till läge **O**.

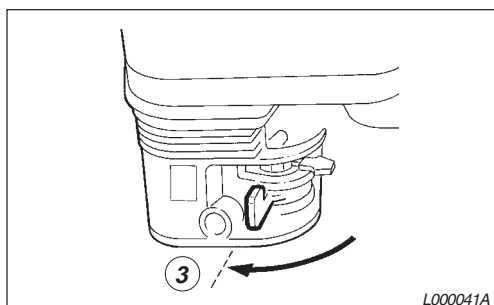

3. Stäng bränslekranen.

KÖRNING – HATZ 1B20

Före start

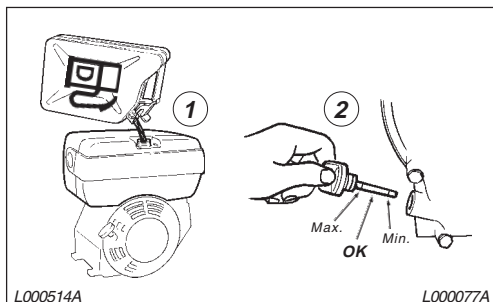

1. Fyll bränsletanken.
Volym: 3,6 l
2. Kontrollera oljenivån i motorns vevhus.
Volym: 1,0 l

Start av motor

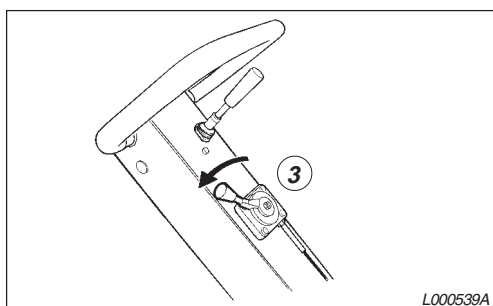

3. Vrid gasreglaget till antingen halvgas eller fullgas, vilket som önskas eller behövs. Start på lågt varvtal hjälper till att förhindra avgasrök.



Vid start rör sig plattan bakåt.

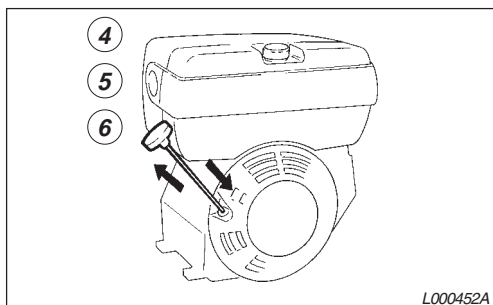

Manuell start

4. Dra ut startsnöret tills Du känner ett lätt motstånd. Låt snöret åka tillbaka; på detta sätt kan Du nyttja startsnörets fulla längd för att starta motorn.
5. Greppa startsnörets handtag med båda händerna.
6. Börja med kraftiga drag i startsnöret och i en ökande takt (ryck inte våldsamt) tills motorn startar.



Om det efter flera startförsök börjar avges vit rök från avgasutsläppet, flytta gasreglaget till STOPP och drag ut startsnöret långsamt 5 gånger. Upprepa sedan start proceduren.

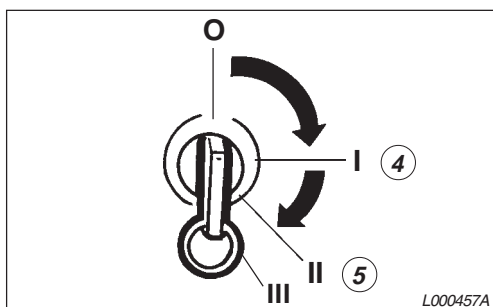

El start

4. Sätt i startnyckeln och vrid den till läge I. Laddnings- och oljetryckslamporna tänds.
5. Vrid startnyckeln från läge II till III. Släpp nyckeln så snart motorn arbetar.



Se till att nyckeln stannar i läge II så att batteriet laddas.

Stopp av motorn

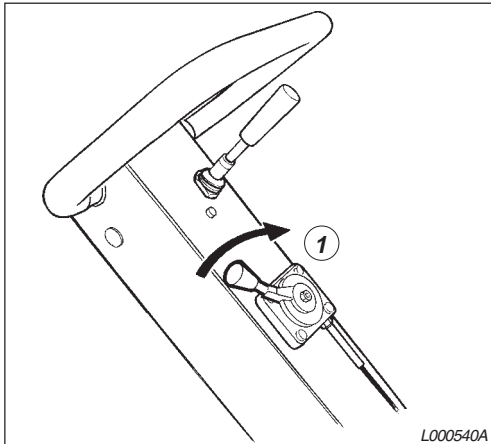

1. För gasreglaget till stoppläge, motorn ska då stanna.

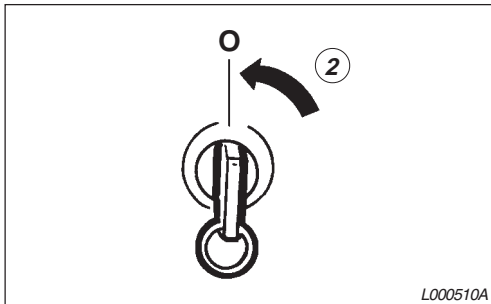

El start

2. Vrid startnyckeln till läge **O** och ta ur den. Alla indikatorlampor ska slockna.



Startnyckeln måste vridas till läge **O**, annars drar maskinen ström.



Tag alltid ur nyckeln och förvara den på säker plats när maskinen lämnas. Detta försvårar för obehöriga att starta och köra maskinen.

KÖRNING – ALLA MOTORTYPER

Körning

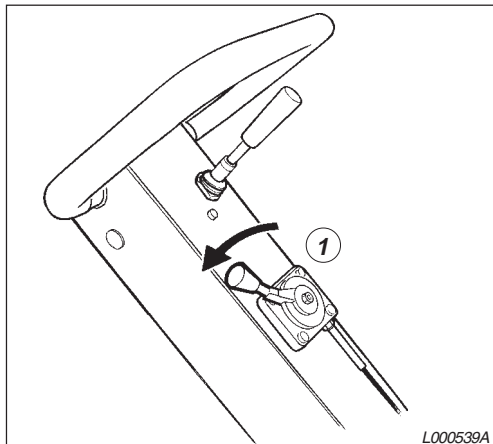

1. För gasreglaget till fullgas.



Vid packningsarbete ska motorn alltid köras på fullgas.

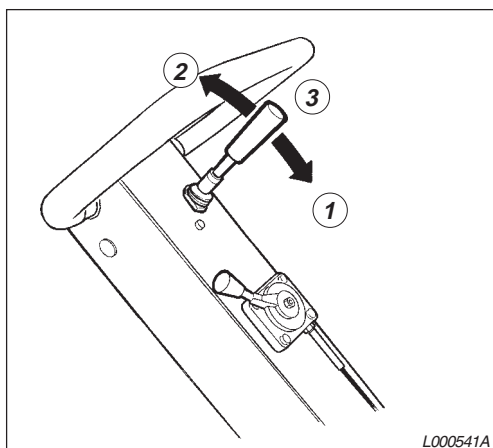

Körriktning och hastighet är steglöst varierbar med hydraulspaken.

1. Framåt
(Hydraulspaken förs framåt med små rörelser).
2. Bakåt
(Hydraulspaken förs bakåt med små rörelser).
3. Stillastående
(Hydraulspaken regleras med små rörelser motsatt körriktningen till maskinen står stilla).

LYFTNING, TRANSPORT OCH BOGSERING

Lyftning/Bärgning

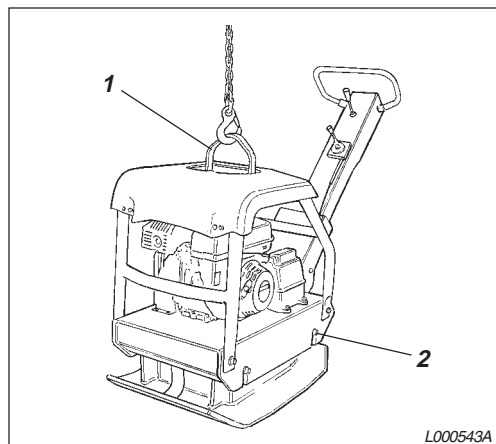

Maskin klar för lyftning

1. Lyftkrok
2. Gummielement



Gå eller stå aldrig under en upplyft maskin.



Använd endast skyddsramens lyftpunkt (1) för lyft av maskinen.



Lyftutrustningen måste vara i sådant skick att den uppfyller alla bestämmelser. Före lyft se till att gummielementen (2) och skyddsramen (1) är ordentligt fastsatta och ej skadade.

Transport

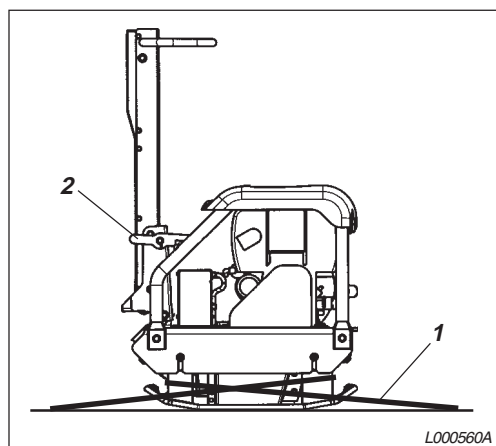

Maskin klar för transport

1. Spännband
2. Låsanordning



Spänn alltid fast maskinen under all transport. Lägga spännband i U-form runt bottenplattan och spänn både framåt och bakåt.



Lås handtaget (2).

UNDERHÅLL – SERVICEPUNKTER

Honda GX200 – Bensinmotor

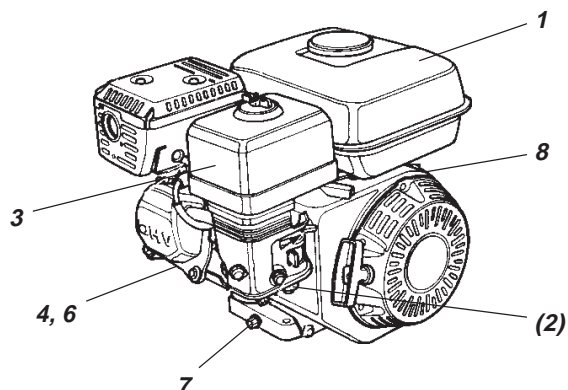

L000253A

Hatz 1B20 – Dieselmotor

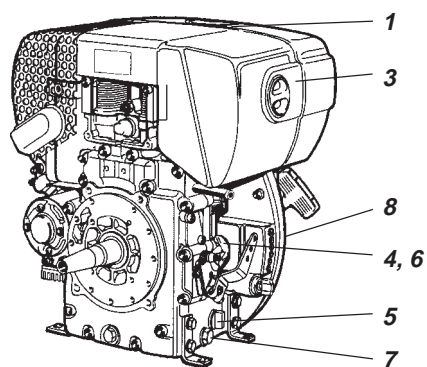

L000252A

Fig. 1 Honda GX200 – Hatz 1B20

1. Bränsletank
2. Bränslefilter
3. Luftfilter
4. Motorolja
5. Motoroljafilter
6. Oljesticka
7. Oljeavtappningsplugg
8. Kylsystem, motor

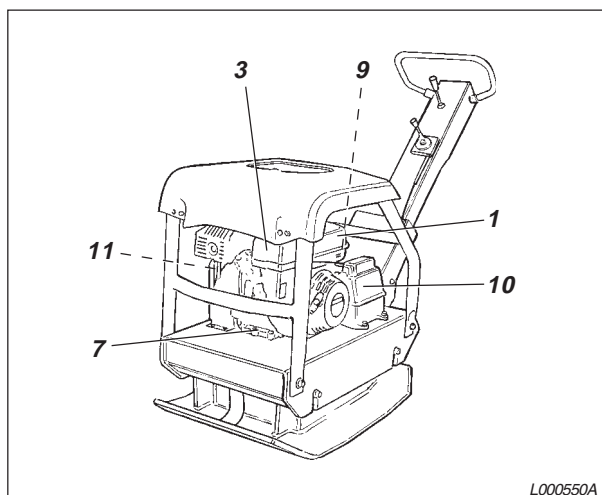

L000550A

Fig. 2 MV 220/230/245

1. Bränsletank
3. Luftfilter
7. Oljeavtappningsplugg
9. Batteri
10. Hydraulolja
11. Kilrem

Var 10:e drifttimme (dagligen)

Pos. i fig.	Underhåll	se sid.	Anm.
1	Kontroll och påfyllning av bränsle	13/15	
4	Kontroll och påfyllning av olja	21	
	Kontroll av oljeläckage	21	
	Kontroll och efterdragning av skruvar / muttrar	21	
3	Rengöring / byte luftfilter	21	

UNDERHÅLL – SERVICEPUNKTER

Efter de 20 första driftstimmarna

Pos. i fig.	Underhåll	se sid.	Anm.
4	Byt motorolja	22	
5	Rengöring / byte av oljefilter	22	
3	Rengöring / byte luftfilter	22	
	Kontrollera och justera motorns ventilspel		Se motorns instruktionsbok

Var 200:e drifttimme

Pos. i fig.	Underhåll	se sid.	Anm.
10	Kontroll av oljenivå i hydraultanken	22	
11	Kontroll av kilrem	22	
4	Byt motorolja	22	
3	Rengöring / byte luftfilter	21	Se motorns instruktionsbok

Var 500:e drifttimme (Minst en gång om året)

Pos. i fig.	Underhåll	se sid.	Anm.
4	Byt motorolja	22	
	Byt excenteroleolja	24	
	Byt hydraulolja	24	
5	Rengöring / byte av oljefilter (diesel)	22	
	Kontroll av insprutningspump (diesel)		Se motorns instruktionsbok
	Kontroll av bränslespridare (diesel)		Se motorns instruktionsbok
	Kontrollera och justera motorns ventilspel		Se motorns instruktionsbok

Batteriladdning

Använd en batteriladdare med spänningsreglering (konstant spänning). En switchad tvåstegsladdare med konstantspänning rekommenderas. En tvåstegsladdare innebär att laddningsspänningen (14,4 V) automatiskt sänks till underhållsspänning (13,3 V) när batteriet är fulladdat.

Förslag på batteriladdare för 230 Volt:

Optima Modell RTC 12/7-S-230

LADAC Modell LADAC 512

Tudor Modell 61715 Tudor

Förvaring/Underhållsladdning

Ett urladdat batteri fryser vid en temperatur av ca. -7 °C. I fulladdat tillstånd fryser det först vid -67°C. Om batteriet inte används, ska det fulladdas innan det ställs undan. Normalt behövs ingen underhållsladdning under 6-8 mån. Om batteriet inte har använts under lång tid rekommenderas att det fulladdas innan det åter används. Underhållsladdning rekommenderas ett par gånger under säsongen (speciellt vintersäsong).

UNDERHÅLL – VAR 10:E TIMME ELLER DAGLIGEN

Motor – Kontroll av oljenivå – Kontroll/Rengöring av luftfilter

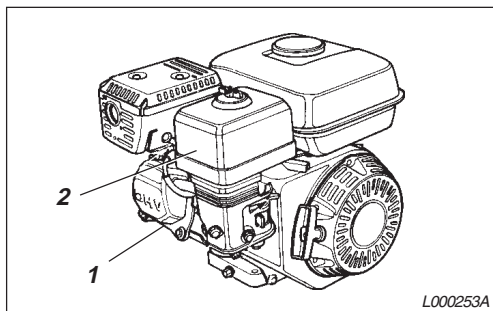

Honda

1. Oljesticka
2. Luftrenare

Kontrollera oljenivån (1) i motorns vevhus.

Kontrollera luftrenaren (2).

Kontrollera batteriet (Hatz el.start).

Vi rekommenderar er att läsa de mer utförliga motorinstruktionerna som medföljer maskinerna.

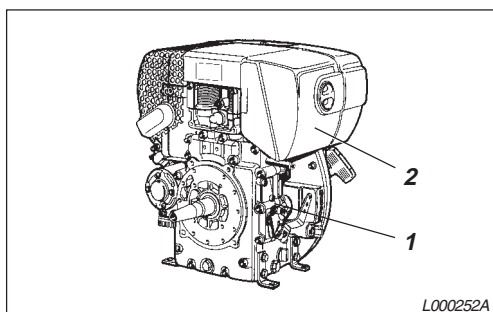

Hatz

1. Oljesticka
2. Luftrenare

Skruvförband – Kontroll

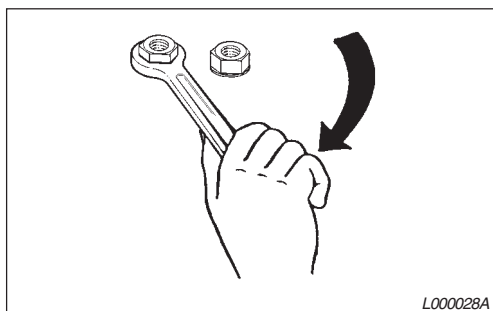

Kontrollera skruvar

Kontrollera och eventuellt efterdra skruvar och muttrar.

Tvätt (högtrycks-)

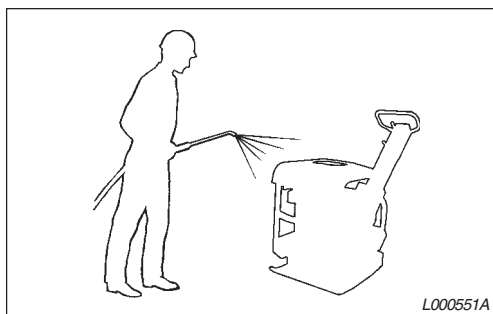

Tvätt av maskin

Håll maskinen ren.



När maskiner tvättas skall inte vattenstrålen riktas direkt mot tanklocken (gäller både bränsle- och hydraultankarna). Detta är speciellt viktigt när högtryckstvätt används.

Spruta ej direkt mot elkomponenter eller instrumentpanel. Placera en plastpåse över tanklocket och försegla med ett gummiband. Detta för att undvika att vatten under tryck passerar tanklockets andningshål. Detta kan orsaka driftstörningar, som igensatta filter.

UNDERHÅLL – VAR 200:E TIMME

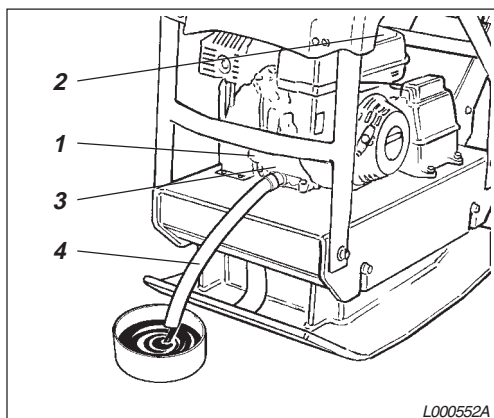

1. Oljesticka
2. Bränslefilter
3. Oljefilter
4. Oljeavtagningsplugg/-slang

L000552A

Byt motorolja (bytes 1:a gången efter 20 timmar tillsammans med motorfilter).

Honda GX200: 0,6 l

Hatz 1B20: 0,9 l



Samla upp oljan och lämna till deponi.

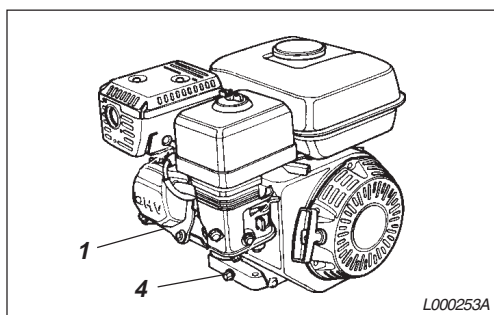

L000253A

Smörj reglagen.

Hydrauloljenivå – Kontroll/Påfyllning

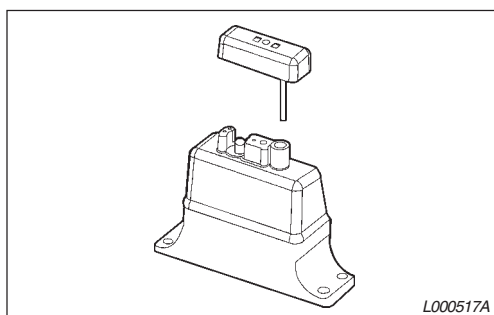

L000517A

Kontrollera oljenivån i hydraultanken.

Volym: 1,1 l

Kilrem – Kontroll

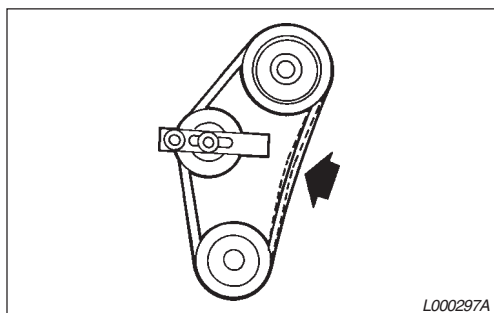

L000297A

Kontrollera kilremmen.



Maskinen får aldrig köras utan skyddskåpan för kilremmen.

UNDERHÅLL – VAR 500:E TIMME ELLER EN GÅNG OM ÅRET

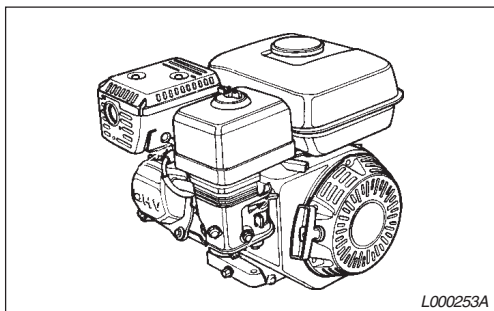

L000253A

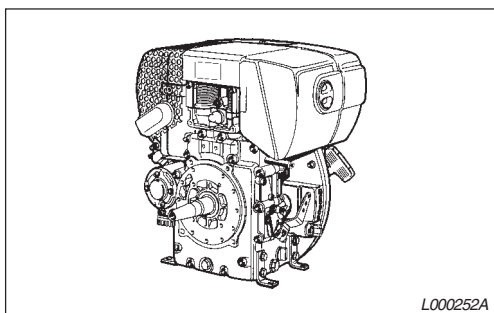

L000252A

Byt bränslefiltret. (Se motorns instruktionsbok)

Byt motorolja. (Se motorns instruktionsbok)

Byt oljefilter. (Se motorns instruktionsbok)

Byt insugningsfilter. (Se motorns instruktionsbok)



Samla upp oljan och lämna till deponi. Lämna också förbrukade oljefilter till deponi.

UNDERHÅLL – VAR 500:E TIMME ELLER EN GÅNG OM ÅRET

Byte av olja i excenterelementet

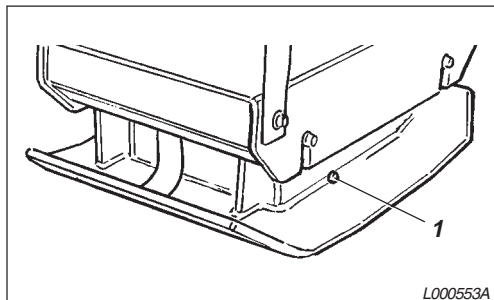

1. Oljeavtappings-/påfyllningsplugg

Oljerekommendation: SAE 15W/40
Volym: 0,5 l

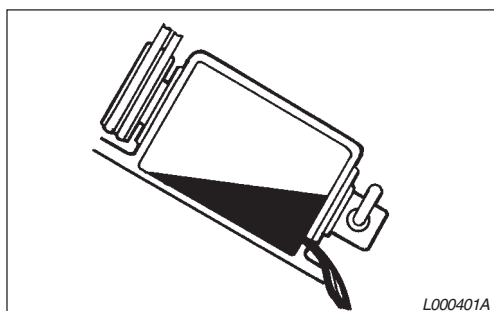

1. Luta maskinen och tappa av olja från excenterelementet.



Samla upp oljan och lämna till deponi.

2. Gör rent tätningsytorna.

3. Fyll på olja.

4. Skruva fast pluggen.

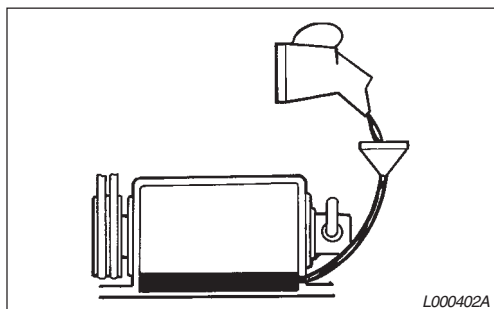

Byte av olja i hydraulsystem

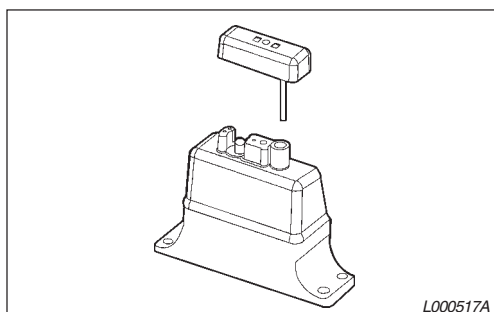

Oljerekommendation: Shell Tellus TX32
Volym: 1,1 l



Samla upp oljan och lämna till deponi.



Metso Construction AB

Box 226, SE-127 24 Skärholmen, Sweden

Phone: +46 8 603 32 00

Fax: +46 8 646 72 61