

SKÖTSELINSTRUKTION
OPERATING INSTRUCTIONS
BEDIENUNGSANLEITUNG

Tremix Vibratorsroda **Easy Strike**
Tremix Vibratory Bullfloat **Easy Strike**
Tremix Vibropatsche **Easy Strike**



TREMIX®

Tremix Vibratorsloda/ Vibratory Bullfloat/ Vibropatsche Easy Strike

TEKNISKA DATA

Typ: EASY STRIKE
Motor HONDA GX31 OHV
4-takt Bensin motor

Effekt
(vid 700 rpm) 1,5HP (1,11kW)
Volym bränsletank 0,65 l
Kraftöverföring Centrifugalkoppling
Varvtal 2000 – 10000 rpm
Frekvens Max 166 Hz
Centrifugal kraft Max 3460 N

Vikt:
Drivenhet 13,5kg

Mått: Se vyer nedan
Längd profiler 2,0 m
2,5 m
3,0 m
3,5 m
4,0 m

Ljudnivå:
Ljudtrycksnivå på användarens plats
(ISO 11201) Lp = 98 dBA

Ljudeffekts nivå
(ISO 3746) LWA = 108 dBA

Vibrationsvärden:
Hand-arm vibrationsvärden
(ISO 5349) a = 3,25 m/s²

ANVÄND ÖRONSKYDD

TECHNICAL DATA

Type: EASY STRIKE
Engine HONDA GX31 OHV
4-stroke petrol engine

Power 1.5HP (1.11kW)
(at 700 rpm)
Fuel tank
capacity 0.65 l (0.17gallon)
Transmission
Centrifugal transmission
Speed 2000 – 10000 rpm
Frequency Max 166 Hz
Centrifugal force Max 3460 N

Weight:
Drive unit 13.5kg (29lb)

Dimensions: See views below
Blade lengths 2.0 m (6.5 feet)
2.5 m (8.2 feet)
3.0 m (9.8 feet)
3.5 m (11.5 feet)
4.0 m (13.1 feet)

Noise level:
Continuous sound pressure at
operator's place
(ISO 11201) Lp = 98 dBA

Sound power level
(ISO 3746) LWA = 108 dBA

Vibration values:
Hand-arm vibrations
(ISO 5349) a = 3.25 m/s²

USE EAR PROTECTION

TECHNISCHE DATEN

Type: EASY STRIKE
Motor HONDA GX31 OHV
Viertakt-Benzinmotor

Leistung 1,5 PS(1,11kW)
(bei 700 U/min)

Volumen Treibstofftank 0,65 l
Kraftübertragung
Fliehkraftkupplung
Drehzahl 2000–10000 U/min
Frequenz Max. 166 Hz
Fliehkraft Max. 3460 N

Gewicht: 13,5 kg
Antriebseinheit

Abmessungen:
Siehe nachfolgende Abb.
Profillängen 2,0 m
2,5 m
3,0 m
3,5 m
4,0 m

Geräuschpegel:
Schalldruckpegel am Bedienerplatz
(ISO 11201) Lp = 98 dBA

Schalleistungspegel
(ISO 3746) LWA = 108 dBA

Vibrationswerte:
Hand-Armvibrationen
(ISO 5349) a = 3,25 m/s²

GEHÖRSCHUTZ VERWENDEN

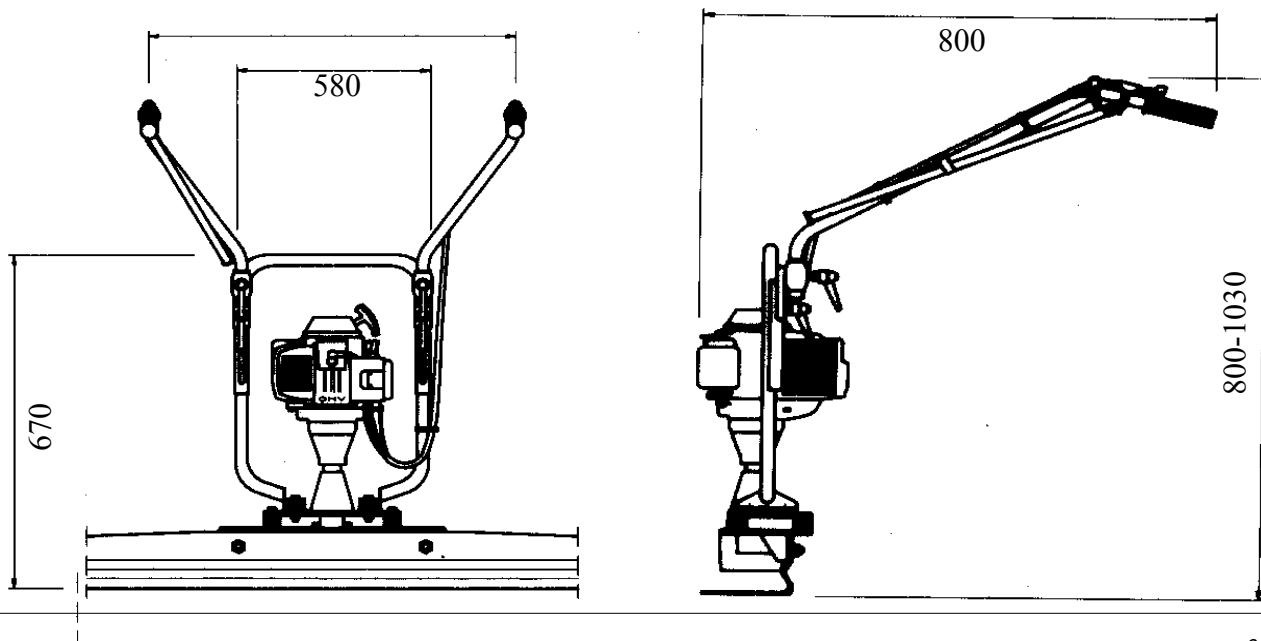

Tremix Vibratorsloda/Vibratory Bullfloat/ Vibropatsche Easy Strike

ANVÄNDNINGSSOMRÅDE

Easy Strike är en horisontalt planvibrerande slodvibrator avsedd att användas på färsk betongyta. Maskinen används i slutfasen för att plana ut och justera höjden på betongens översta yta. Easy Strike flyter på ytan utan stöd eller banor.

BESKRIVNING

Easy Strike består av en drivenhet och en slodprofil. Enheterna är sammansatta med 2 st. skruvförband.

Drivenheten har en 4-takts Honda bensinmotor som drivkälla. Motorn är känd för att vara tyst, miljövänlig, bränslesnål och driftsäker. På motorns utgående axel finns en centrifugalkoppling som därmed tillåter tomgångskörning mellan arbetsintervallerna.

Via en splinsad axel och en gummi-koppling fortsätter axeln ner till eccentricvikten. Axeln är lagrad med 3st. kullager. Radialtätningar på varje sida om kullagren hindrar effektivt betongvatten och damm från att tränga in till lagren. Eccentervikten är steglöst inställbar och kan därmed anpassas för de olika omständigheter av betongkvalitet som kan förekomma. Både nedre och övre fäste är tillverkade av gjutet aluminium, vilket medför att kombination vikt och hållfasthet och blir optimalt. 4st. vibrationsdämpare mellan det nedre och övre fästet reducerar vibrationerna till motor och handtag. Ytterligare en avvibrering mellan fäste och skyddsåge reducerar de vibrationer som når handtaget, till lägsta möjliga. Skyddsågen fungerar som skydd för motorn och som lyft-handtag när maskinen skall förflyttas på arbetsplatsen eller kortare sträckor. På skyddsbygeln är infästningarna för manöverhandtagen placerade.

FIELD OF APPLICATION

Easy Strike is a horizontal plane vibrating screed vibrator designed for use on fresh concrete surfaces. The machine is used during the final phase to plane and adjust the height of the uppermost concrete surface. Easy Strike moves along the surface without the need for support or tracks.

DESCRIPTION

Easy Strike consists of a drive unit and a screed blade. The units are fixed together by two screw joints.

A 4-stroke Honda petrol engine powers the drive unit. This particular engine is renowned for being quiet, environmentally friendly, efficient and reliable. The output shaft of the engine features a centrifugal transmission that also allows the vehicle to run in neutral between periods of operation.

Via a splined shaft and a rubber coupling, the shaft continues down to the eccentric weight. The shaft is mounted in three ball bearings. Radial seals on each side of the bearings provide effective protection from dust and concrete splatter. Eccentric weight is steplessly adjustable and therefore can be adapted to the many different qualities of concrete that exist. Both the upper and lower brackets are made from cast aluminium, which affords an excellent balance between weight and durability and ensures optimal operation. Four vibration dampers between the upper and lower brackets reduce the vibration going into the engine and handles. A further anti-vibration device located between the brackets and guard frame reduces the vibration reaching the handles to the absolute minimum. The guard frame acts as protection for the engine and as a lifting handle when the machine is to be moved to another part of the site or over shorter distances.

ANWENDUNGSBEREICH

Easy Strike ist eine Vibropatsche mit waagrecht wirkender Vibration zum Einsatz auf frischen Betonflächen. Die Maschine wird in der Endphase eingesetzt, um die Betonoberfläche zu begradigen und in der Höhe zu justieren. Easy Strike bewegt sich auf der Oberfläche ohne Stützen oder Bahnen.

BESCHREIBUNG

Easy Strike besteht aus einer Antriebseinheit und einer Latte. Die Einheiten werden über zwei Schraubverbände miteinander verbunden. Die Antriebseinheit ist mit einem Honda Viertakt-Benzinmotor ausgestattet. Dieser Motor ist dafür bekannt, daß er leise, umweltfreundlich, niedrig im Verbrauch und zuverlässig ist. An der abtreibenden Welle des Motors ist eine Fliehkraftkupplung angebracht, wodurch ein Leerlaufbetrieb zwischen den Arbeitsintervallen möglich wird.

Über eine gesplintete Welle und eine Gummikupplung läuft die Welle weiter bis zu den Exzentergewichten. Die Welle läuft auf 3 Kugellagern. Die Radialdichtungen auf beiden Seiten der Kugellager verhindern wirkungsvoll, daß Betonwasser und Staub in die Lager gelangen. Die Exzentergewichte sind stufenlos einstellbar und können somit an die unterschiedlichen Bedingungen der jeweiligen Betonqualität angepaßt werden. Sowohl die untere als auch die obere Halterung sind aus Aluminiumguß hergestellt, was eine optimale Kombination aus Gewicht und Haltbarkeit bringt. Vier Vibrationsdämpfer zwischen der unteren und der oberen Halterung reduzieren die Vibrationen zum Motor und zur Führungsstange hin. Ein weiterer Vibrationsdämpfer zwischen Halterung und Schutzbogen reduziert die Vibrationen, die den Führungsgrieff erreichen, auf ein Minimum.

Tremix Vibratorsloda/ Vibratory Bullfloat/ Vibropatsche Easy Strike

Manöverhandtagen är justerbara i höjd, och kan fällas ihop för att underlätta vid förflyttning och transport. På högra manöverhandtaget finns stoppknapp och gasreglage lätt åtkomliga. På vänstra handtaget finns ett stöd, som lätt fälls ut när föraren tillfälligt vill göra uppehåll i arbetet.

Slodprofilerna finns i olika längder. På det sättet kan önskad längd användas till varje tillfälle. En längre profil ger generellt en bättre yt-utjämnning, men kan å andra sidan vara otympligare att använda. Maximal längd på profilen är 4 meter.

Monteringshålerna har samma delningslängd på samtliga profiler och skruvas fast i drivenheten med 2 st. M12 skruvar. Skruvskallen och muttern har 18 mm fattning. En låsanordning fixerar skruven på drivenhetens undre fäste. Det innebär att vid montering behöver montören endast koncentrera sig på att montera och låsa muttrarna.

Operation handle mountings are located on the protective brace. These handles are height adjustable and can be folded up to facilitate movement and transportation. The stop button and throttle controls are located in an easily accessible position on the RH handle. On the LH handle, there is a stand that can easily be lowered should the operator want to temporarily stop work.

Screed blades are available in a variety of different lengths. This allows you to tailor the machine to the requirements of each individual job. A longer blade generally produces better surface levelling, but can be cumbersome to use. The maximum length of a blade is 4 metres.

Mounting holes have the same division lengths on all blades and are fixed to the drive unit by two M12 bolts. The head of the bolt and the nut have an 18mm mounting. A locking device fixes the bolt to the lower bracket of the drive unit. This means that the machinist only need worry about fitting and locking the nuts.

Der Schutzbogen fungiert als Schutz für den Motor und als Griff zum Anheben, wenn die Maschine am Arbeitsplatz oder über kürzere Strecken transportiert werden soll. Am Schutzbügel sind Befestigungsmöglichkeiten für den Führungsriff plaziert. Der Führungsriff ist höhenverstellbar und kann zum einfacheren Transport zusammengeklappt werden. Am rechten Handgriff sind Stoptaste und Gasregler leicht zugänglich angebracht. Am linken Handgriff ist eine Stütze angebracht, die sich leicht ausklappen läßt, wenn der Bediener die Arbeit unterbrechen will.

Die Latten sind in unterschiedlichen Längen erhältlich. Auf diese Weise kann je nach Einsatz die gewünschte Länge verwendet werden. Ein längeres Profil sorgt im allgemeinen für einen besseren Oberflächenausgleich, kann aber andererseits umständlicher anzuwenden sein. Die Maximallänge der Profile ist 4 m.

Die Montagelöcher haben für sämtliche Profile das gleiche Teilungsmaß und werden an der Antriebseinheit mit 2 M12 Schrauben befestigt. Die Schraubenköpfe und Muttern haben eine 18-mm-Fassung. Eine Verriegelung fixiert die Schraube an der unteren Halterung der Antriebseinheit. Dies bedeutet, daß der Monteur sich bei der Montage nur darauf konzentrieren muß, die Muttern zu montieren und zu verriegeln.

Tremix Vibratorsloda/Vibratory Bullfloat/ Vibropatsche Easy Strike

START OCH STOPP

START:

1. Kontrollera att bränsle finns i tanken. Använd 95-oktan blyfri eller likvärdig. Påfyllning och max. nivå, se bild 1.
2. Kontrollera att gasreglaget står i tomgångsläge. Gasreglaget är placerat på högra handtaget.
3. Choka motorn vid behov. Normalt skall en kall motor alltid chokas eller om den inte körts inom den senaste tidsperioden. Ställ chokereglaget i läge på. Se bild 2.
4. Pressa ihop primär pumpen tillräckligt många gånger tills bränslet börjar fylla retur bränsleslangen. Se bild 3.

START AND STOP

START:

1. Check that there is petrol in the tank. Use unleaded 95 octane or equivalent. For filling up and max. level, see figure 1.
2. Check that the throttle control is in idling position. The throttle control is located on the RH handle.
3. Choke the engine if required. Normally, a cold engine should always be choked, as should one that has not been used for a few hours. Move the choke control to the 'on' position. See figure 2.
4. Press the primary pump together enough times to ensure that the fuel begins to fill the return fuel hose. See figure 3.

STARTEN UND STOPPEN

START:

1. Kontrollieren, ob sich Treibstoff im Tank befindet. Bleifreies Benzin mit 95 Oktan oder gleichwertiges verwenden. Nachfüllen und max. Stand siehe Abb. 1.
2. Kontrollieren, ob sich der Gasregler im Leerlauf befindet. Der Gasregler ist am rechten Handgriff plaziert.
3. Bei Bedarf die Drossel öffnen. Normalerweise muß bei einem kalten Motor immer die Drossel gezogen werden, oder wenn eine längere Betriebsunterbrechung vorliegt. Den Drosselhebel auf AN stellen. Siehe Abb. 2.
4. Die Primärpumpe so oft drücken, bis der Treibstoff im Treibstoffrücklaufschlauch zu sehen ist. Siehe Abb. 3.

**PÅFYLLNING
FILLING UP
NACHFÜLLUNG**

MAX.

1

**STÄNGD
CLOSED
GESCHLOSSEN**



**CHOKEREGLAGE
CHOKE LEVER
DROSSELHEBEL**

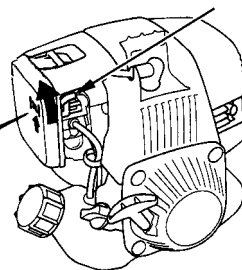

2

**PRIMÄRPUMP
PRIMARY PUMP
PRIMÄRPUMPE**

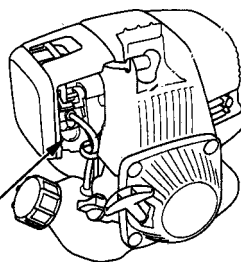

3

Tremix Vibratorsloda/ Vibratory Bullfloat/ Vibropatsche Easy Strike

5. Starta motorn med ett distinkt drag i startsnöret. Använd inte mer kraft än vad som behövs, och drag aldrig ända ut till maximalt läge i snöret. Se bild 4.

6. När motorn startat skall den, om den är kall, alltid varmköras några minuter innan fullt gaspådrag sker.

7. Öka gaspådraget till erforderligt varvtal.

OBS! Eftersom det finns en centrifugalkoppling i kraftöverföringen bör det lägsta varvtalet inte understiga motorns ingreppsvartal (ca.1750rpm).

STOPP:

1. Vrid ner varvtalet till tomgångsvartal.
2. Tryck på stoppknappen som är placerad på högra handtaget och håll det nedtryckt till motorn helt har stannat. Stoppknappens placering se bild 5.

5. Start the engine with a firm pull on the starter cord. Do not use excessive force and never pull the cord out to its full length. See figure 4.

6. Once the engine has started, it must, if run from a cold start, be allowed to warm up for a few minutes before applying full throttle.

7. Increase throttle until you reach the required revs.

NB As the machine uses a centrifugal transmission, engine speed should not be allowed to fall below engagement speed (approx.1750rpm).

STOP:

1. Bring the engine down to idling speed.
2. Press the stop button located on the RH handle and hold it down until the engine has come to a complete stop. The position of the stop button is shown in figure 5.

5. Motor durch kräftiges Ziehen an der Startleine starten. Nicht mehr Kraft als notwendig verwenden, und die Leine niemals auf ihre volle Länge ausziehen. Siehe Abb. 4.

6. Ein kalter Motor muß nach dem Starten immer einige Minuten warmlaufen, bevor der Gasregler voll aufgedreht werden darf.

7. Gas erhöhen, bis die erforderliche Drehzahl erreicht ist.

Beachten! Da in der Kraftübertragung eine Fliehkraftkupplung verwendet wird, darf die niedrigste Drehzahl die Eingriffdrehzahl des Motors (ca. 1750 U/min) nicht unterstiegen werden).

STOPP:

1. Drehzahl auf Leerlaufdrehzahl reduzieren.
2. Die Stopptaste drücken, die am rechten Handgriff plaziert ist, und diese eingedrückt halten, bis der Motor ganz zum Stillstand gekommen ist. Plazierung der Stopptaste, siehe Abb. 5.

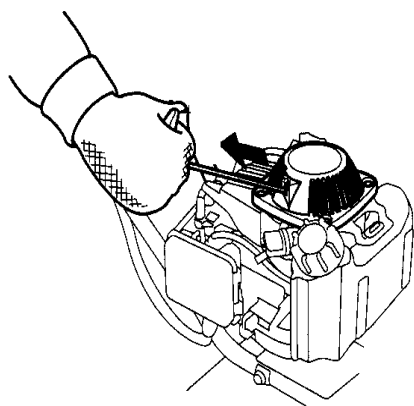

4

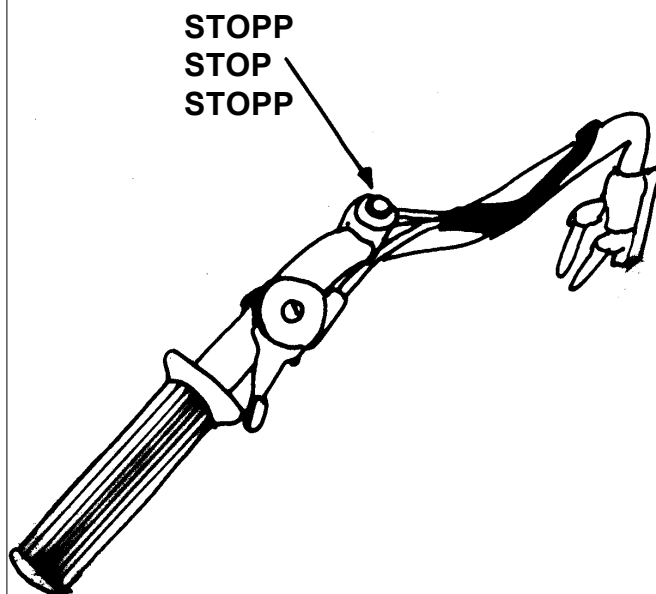

5

Tremix Vibratorslova/Vibratory Bullfloat/ Vibropatsche Easy Strike

INSTÄLLNING AV SVÄNGVIKTER

Svängvikten är placerad längst ut på vibratoraxeln. Här sitter den skyddad från mekanisk påverkan. För att ändra inställningen av svängvikten måste driv-enheten lossas från slodprofilen. För inställning av svängvikt se beskrivning nedan (bild 6):

Lossa insexskruven (A) så att yttre svängvikten (B) kan vridas på inre excenterhylsan (C). Ställ in önskat läge och lås med samma insexskruv.

Val av inställning på svängvikt :

Det kan vara svårt att exakt instruera vilken inställning som är lämpligast. Det finns markeringar som indikerar olika inställningar och som finns för att lättare kunna orientera sig. Genom att välja ett läge närmare eller på 100% blir centrifugalkraften och frekvensen högre och upp till maximal. Eftersom även varvtalet på motorn spelar roll för vibreringseffekten blir inställning av svängvikt och motorvarvtal något som användaren måste avgöra från fall till fall.

Generellt kan sägas att en styv och svår vibrerad betong kan kräva ett högre värde medan en lättflytande och lös sammansättning kräver motsatt inställning.

SETTING OF FLYWEIGHTS

The flyweight is located at the far end of the vibrator shaft where it is protected from mechanical action. In order to change the setting of the flyweight, the drive unit must be detached from the screed blade. For details on how to set the flyweight, see the description below (figure 6):

Undo the hexagonal bolt (A) so that the outer flyweight (B) can be turned on the inner eccentric sleeve (C). Set to the desired position and lock using the hexagonal bolt.

Selecting flyweight setting:

It is difficult to say which setting is most appropriate to your needs. There are marks that indicate the various settings available to make it easier for you to get acquainted with the engine. By selecting a position close to or at exactly 100%, centrifugal force and frequency increases, right up to maximum. As engine speed also contributes to the vibration effect, the user must determine flyweight setting and engine speed for each individual case.

In general it can be said that rigid and vibration resistant concrete may require a higher setting, whilst a light and loose composition would require a low setting.

EINSTELLUNG DER SCHWUNGGEWICHTE

Das Schwunggewicht sitzt ganz außen an der Rüttlerwelle. Hier ist das Gewicht vor mechanischer Beeinflussung geschützt. Um die Einstellung des Schwunggewichts zu ändern, muß die Antriebseinheit von der Latte gelöst werden. Zum Einstellen des Schwunggewichts siehe nachfolgende Beschreibung (Abb. 6):

Die Inbusschraube (A) lösen, damit das äußere Schwunggewicht (B) auf die innere Excenterhülse (C) aufgedreht werden kann. Die gewünschte Länge einstellen und mit derselben Inbusschraube sichern.

Wahl der Einstellung des Schwunggewichts:

Es ist schwierig zu sagen, welche Einstellung am geeignetsten ist. Es gibt Markierungen, die verschiedene Einstellungen anzeigen, was die Orientierung erleichtert. Durch Wählen einer Einstellung, die in der Nähe oder bei 100 % liegt, wird die Fliehkraft und die Frequenz höher und geht bis zum Maximum. Da auch die Drehzahl des Motors beim Rüttleffekt eine Rolle spielt, ist die Einstellung des Schwunggewichts und der Motordrehzahl etwas, das der Bediener von Fall zu Fall entscheiden muß.

Generell kann man sagen, daß ein fester und schwer zu rüttelnder Beton einen höheren Wert erforderlich macht, während ein leichtfließender Beton mit loser Konsistenz einen niedrigeren Wert erfordert.

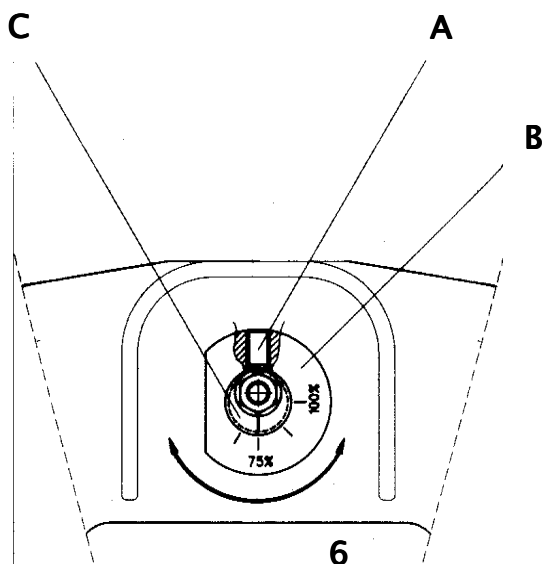

Tremix Vibratorsloda/ Vibratory Bullfloat/ Vibropatsche Easy Strike

INSTÄLLNING AV MANÖVERHANDTAG

Inställning av manöverhandtagen kan göras i höjddled. Genom att lossa de nedre låsspakarna (A) kan hela låshylsan justeras i höjd. På det sättet kan maskinen anpassas för olika användare. Inställningsområde ca 150mm.

De övre låsspakarna (B) används för att låsa handtagen i sidled.

Styrpinnarna (C) i underkant av låshylsan fixerar handtaget i en förutbestämd vinkel och förhindrar handtaget att vridas. Se bild 7.

ADJUSTING HANDLE HEIGHT

The operation handle can be set vertically. By undoing the lower lock levers (A), the height of the entire locking sleeve can be adjusted. In this way, the machine can be adapted to the needs of different users. Setting range is around 150mm.

The upper lock levers (B) are used to lock the handle laterally.

The guide pins (C) in the lower edge of the lock sleeve fix the handle at a pre-set angle and prevent the handle from being turned. See figure 7.

EINSTELLUNG DES FÜHRUNGSGRIFFS

Der Führungsgriff kann in der Höhe verstellt werden. Durch Lösen der unteren Sicherungshaken (A) kann die gesamte Sicherungshülse in der Höhe justiert werden. Auf diese Weise kann die Maschine an verschiedene Bediener angepaßt werden. Einstellungsbereich ca. 150 mm.

Die oberen Sicherungshaken (B) werden zum Verriegeln des Handgriffs in seitlicher Richtung verwendet.

Die Führungsstifte (C) an der Unterkante der Sicherungshülse fixieren den Handgriff in einem bestimmten Winkel und verhindern, daß dieser gedreht wird.

Siehe Abb. 7.

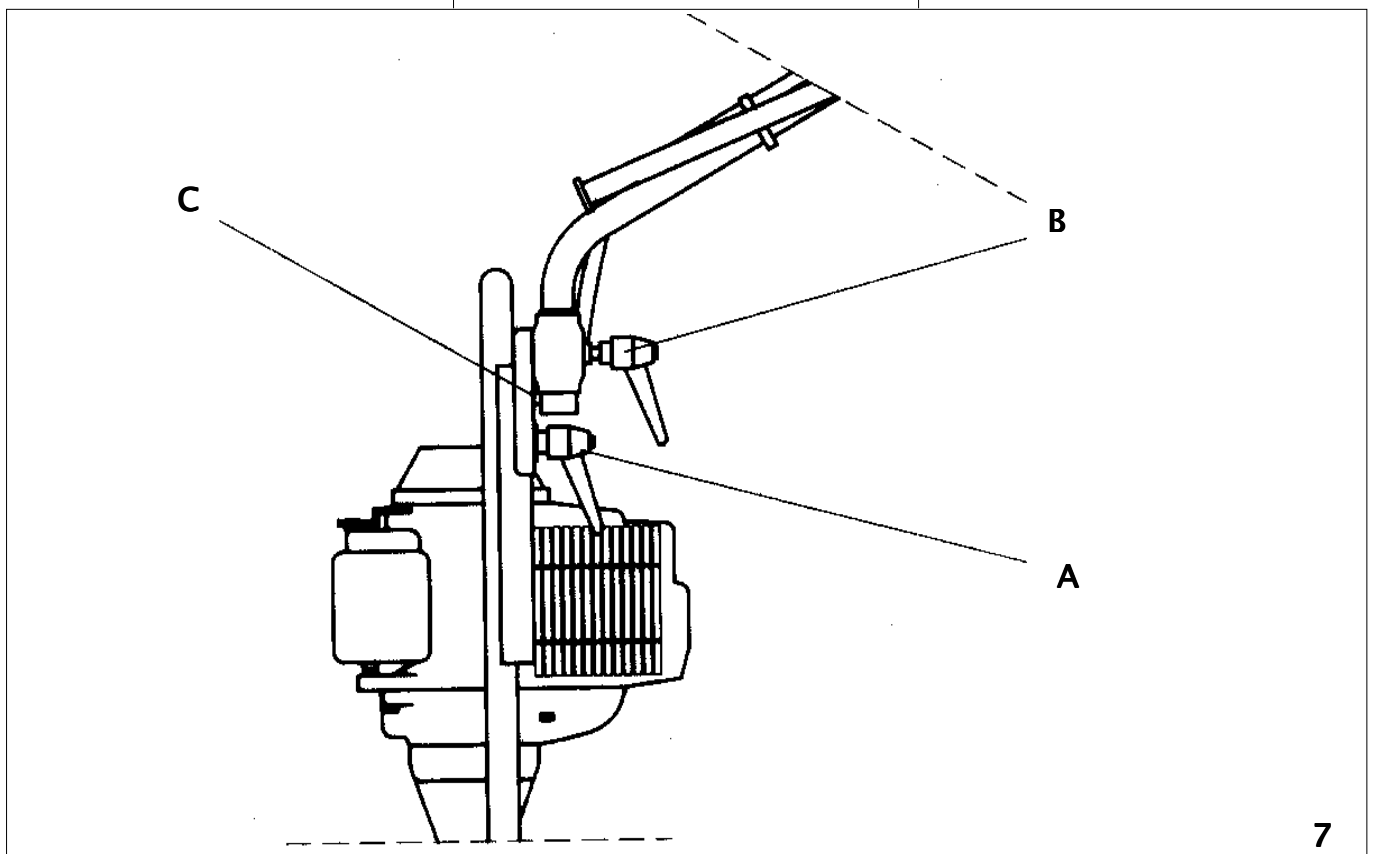

Tremix Vibratorsloda/Vibratory Bullfloat/ Vibropatsche Easy Strike

KÖRINSTRUKTION

Easy-Strike används på följande sätt:

1. Maskinen lyfts i lyftbygeln/skyddsbygeln ovanför motorn. Se bild 8.
2. Bär ut den och placera den på den plats där bearbetningen skall börja.
3. Starta motorn enligt instruktion och ställ in lämpligt varvtal. Det är också möjligt att starta motorn innan den lyftes ut i betongen.
4. Dra maskinen bakåt med en jämn och långsam hastighet så att en slät och fullständigt vibrerad betong erhålls. Se bild 9.

På vänstra handtaget finns ett stöd fastklämt i en låsanordning. Vid tillfälligt uppehåll i arbetet fälls den ut och släpps ner mot underlaget. Stödet förhindrar maskinen att falla ner i betongen.

OPERATION

Easy-Strike is used as follows:

1. Lift the machine into the lifting brace/protective brace above the engine. See figure 8.
2. Carry it out and position it on the area where work is to commence.
3. Start the engine as per instructions and set the appropriate speed. The engine may also be started before it is lifted onto the concrete.
4. Pull the machine back at a slow and even speed so that you achieve a flat and fully vibrated concrete surface. See figure 9.

On the LH handle there is a support clamped in a locking device. When work is temporarily stopped, the support can be lowered, preventing the machine from falling down into the concrete.

BETRIEB

Easy Strike wird auf folgende Weise eingesetzt:

1. Die Maschine wird mit dem Hehebügel/Schutzbügel, der über dem Motor sitzt, angehoben. Siehe Abb. 8.
2. Die Maschine an den Platz tragen, an dem sie eingesetzt werden soll.
3. Den Motor gemäß Anweisung starten und auf eine geeignete Drehzahl einstellen. Es ist auch möglich, den Motor zu starten, bevor die Maschine auf den Beton gehoben wird.
4. Die Maschine langsam mit gleichmäßiger Geschwindigkeit ziehen, um einen glatten und vollständig gerüttelten Beton zu erhalten. Siehe Abb. 9.

Am linken Handgriff sitzt eine Stütze, die in einer Halterung eingeklemmt ist. Bei zeitweiliger Unterbrechung der Arbeit wird diese ausgeklappt und nach unten auf eine Unterlage gestellt. Die Stütze verhindert, daß die Maschine in den Beton fällt.

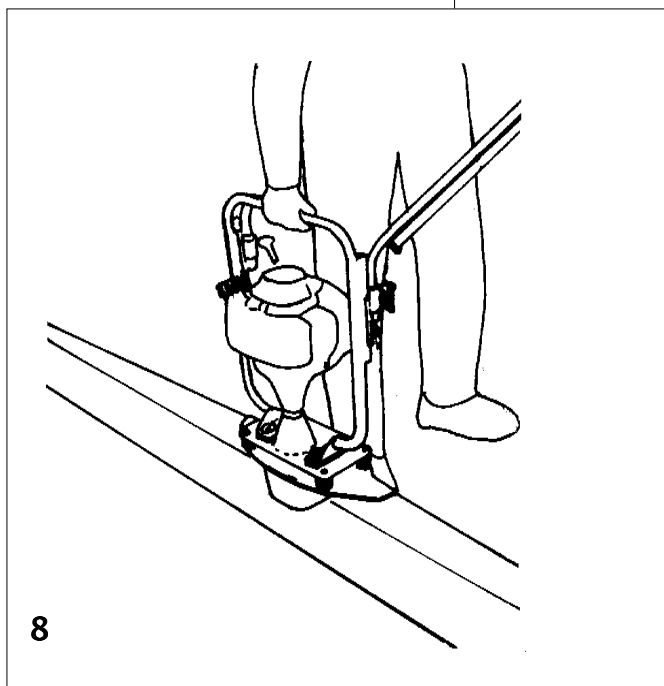

Tremix Vibratorsloда/ Vibratory Bullfloat/ Vibropatsche Easy Strike

TRANSPORT OCH FÖRFLYTTNINGAR

När maskinen skall transporteras till och från arbetsplatsen behöver den minskas i omfång för förenkla hanteringen.

Handtagsrören är ledbara i låshylsorna och kan därför vridas ca.90° så att maskinen minskas radikalt i storlek. Gör på följande sätt:

1. Lossa de övre låsarmarna.
2. Lyft handtagsröret något så att styrypinnarna friläggs och vrid handtaget inåt. Gör samma sak med det andra röret.
3. Lås handtagsrören i denna position. Nu är maskinen färdig att flyttas.
4. Skall slodan transporteras, demonteras även slodprofilen. Genom att maskinen nu är mindre rymmes den utan problem till och med i en personbil. Hopfälld maskin, se bild 10.

TRANSPORTATION AND MOVEMENT

In order to facilitate movement to and from site, the machine can be taken apart and its bulk reduced.

The handle bars have flexible locking sleeves and can therefore be rotated approximately 90°, considerably reducing the size of the machine. This is done as follows:

1. Undo the upper locking arms.
2. Lift the handle bar a little so that the guide pins are released and turn the handle bar inwards. Repeat the procedure with the other handle bar.
3. Lock the handle bars in this position. The machine is now ready to be moved.
4. If screed is to be transported, the screed blade must also be removed. As the machine now takes up less space, it can easily be transported in an ordinary car. Folded up machine, see figure 10.

TRANSPORT UND VERÄNDERN DES STANDORTS

Wenn die Maschine zum und vom Arbeitsplatz transportiert werden soll, muß sie im Umfang verringert werden, um die Handhabung zu vereinfachen. Die Rohre des Handgriffs können in den Sicherungshülsen um 90 Grad abgeknickt werden, so daß sich die Größe der Maschine deutlich verringert. Wie folgt vorgehen:

1. Die oberen Sicherungsarme lösen.
2. Das Handgriffrohr etwas anheben, damit die Führungsstifte aus den Halterungen gelöst werden und den Handgriff nach innen drehen. Beim anderen Rohr genauso vorgehen.
3. Das Handgriffrohr in dieser Position sichern. Nun ist die Maschine fertig zum Transport.
4. Soll die Vibropatsche transportiert werden, wird auch die Latte demontiert. Dank der geringen Abmessungen kann die Maschine ohne Probleme in einem Pkw transportiert werden. Zusammengeklappte Maschine, siehe Abb. 10.

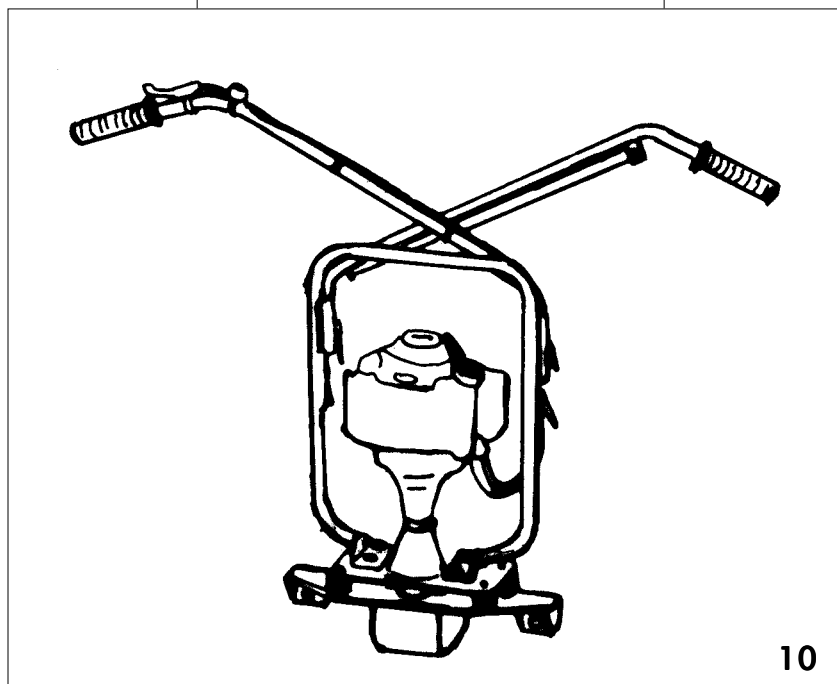

Tremix Vibratorsloda/Vibratory Bullfloat/ Vibropatsche Easy Strike

UNDERHÅLL OCH SERVICE

Rengöring:

Rengör alltid maskinen noggrant efter varje arbetstillfälle. Sker inte rengöringen omedelbart efter avslutad betonggjutning, är det stor risk att betongen aldrig går att avlägsna på ett sådant sätt, utan att detaljerna skadas. Bästa rengöringsmetoden är spolning med vattenslang kombinerat med lätt borstning.

Högtrycksspolning med vatten kan tillåtas om försiktighet iaktages så att inte spolning sker direkt mot motor- delar eller tätningsdetaljer.

Service:

Ett regelbundet underhåll och en god service är mycket viktigt för att maskin och utrustning skall fungera bra och så klanderfritt som möjligt under en lång tid. Livslängden på utrustningen är direkt beroende av hur underhållet och servicen fungerar. En god service och ett bra underhåll ger en bra ekonomi för maskinen eftersom det blir färre avbrott samtidigt som livslängden ökar.

SERVICEPUNKTER:

· MOTOROLJA:

Körning utan eller för låg nivå av motorolja kan orsaka allvarliga motorskador. Motorn skall alltid vara avstängd när oljenivå kontrolleras

Oljevolym
- 0,10 l

Oljekvalité
- SAE 10W – 30 API SE , SF , SG

Oljebyte
- Första gången efter 1 månad eller 10 timmar.
- Därefter var 6 månad eller 50 timmar.

Oljenivå
- Kontrolleras var 10 timme.

Se bild 11 sid 14.

MAINTENANCE AND SERVICING

Cleaning:

Always clean the machine thoroughly after each operation. If the machine is not cleaned immediately after casting, it may never be possible to remove residual concrete without damaging components. The best cleaning method is sluicing with a hose combined with light brushing.

The machine may be cleaned using a high-pressure hose provided that precautions are taken to ensure that engine components and seals are not directly exposed to the jet.

Servicing:

Regular maintenance and good servicing is very important if machinery and equipment is to work well and remain as problem-free as possible for any length of time. Equipment life is directly dependent on how maintenance and servicing procedures are carried out. Good levels of servicing and maintenance ensure that the machine runs economically, with fewer instances of downtime and a longer operational life.

SERVICING ITEMS:

· ENGINE OIL:

Running the engine without or with too low a level of oil can cause serious damage. The engine must always be turned off during oil level checks

Oil volume
- 0.10 L (0.11 US qt , 0.09 Imp qt)

Oil grade
- SAE 10W – 30 API SE , SF , SG

Oil change
- Initially after the first month or 10 hours of use.
- The every 6 months or 50 hours.

Oil level
- To be checked every 10 hours of use.

See figure 11 page 14.

WARTUNG UND SERVICE

Reinigung:

Die Maschine nach jedem Einsatz gründlich reinigen. Erfolgt die Reinigung nicht unmittelbar, nachdem das Betongießen abgeschlossen ist, besteht die Gefahr, daß sich der Beton nicht entfernen läßt, ohne daß Teile beschädigt werden. Die beste Reinigungsmethode ist das Abspülen mit einem Wasserschlauch, während die Maschine abgeburstet wird.

Ein Hochdruckreiniger kann verwendet werden, wenn vorsichtig vorgegangen wird, und die Motorteile oder Dichtungen nicht direkt dem Wasserstrahl ausgesetzt werden.

Service:

Eine regelmäßige Wartung und ein guter Service sind äußerst wichtig, damit die Maschine und die Ausrüstung für lange Zeit einwandfrei und reibungslos funktionieren. Die Lebenslänge der Ausrüstung steht in direktem Zusammenhang mit der Qualität von Wartung und Service. Ein guter Service und eine gründliche Wartung sorgen für eine gute Wirtschaftlichkeit der Maschine, da es zu weniger Unterbrechungen kommt und sich die Lebenslänge der Maschine erhöht.

SERVICEPUNKTE:

· MOTORÖL:

Ein Betreiben der Maschine ohne bzw. mit zu wenig Öl kann zu ernsthaften Motorschäden führen. Der Motor muß immer abgeschaltet sein, wenn der Ölstand kontrolliert wird.

Ölmenge
- 0,10 l

Ölqualität
- SAE 10 W-30 API SE, SF, SG

Ölwechsel
- Der erste Ölwechsel erfolgt nach 1 Monat bzw. 10 Betriebsstunden.
- Danach alle 6 Monate bzw. 50 Betriebsstunden.

Ölstand
- Wird alle 10 Stunden kontrolliert

Siehe Abb. 11.Seite 14.

Tremix Vibratorsloda/ Vibratory Bullfloat/ Vibropatsche Easy Strike

• **LUFTFILTER:**

Kör aldrig motorn utan luftfilter. Resultatet blir en alltför tidigt nedsliten motor.

Regelbunden rengöring av luftfilter är en förutsättning för god funktion och driftsäkerhet.

1. Tvätta filterelementet med bensin låt det genomtorka ordentligt.
2. Placera filtret i ett oljebad så att filtret helt genomdränks med olja.
3. Krama ur överskottet av oljan.

Kontrollera luftfiltret dagligen och rengör varje 3 månad.
Se bild 12 sid 14.

• **BRÄNSLEFILTER:**

För att luft/bränsleblandningen skall bli den riktiga och att motorstörningar inte skall uppstå, krävs att bränslefiltret kontrolleras med jämna mellanrum.

1. Dra ut filtret ur bränsletanken försiktigt med wiren från bränslepåfyllningslocket.
2. Kontrollera om filtret är smutsigt. Om så är fallet tvätta det med bensin och bläs rent det försiktigt. Om filtret är mycket kraftigt nedsmutsat, byt ut mot ett nytt.
Se bild 13 sid 14.

Bränsletanken skall vid behov också rengöras. Använd bensin för att rengöra bränslefiltret. Skölj ur tanken noggrant.

• **AIR FILTER:**

Never run the engine without an air filter. If you do, the engine will wear out at an exponential rate.

Regular cleaning of the air filter is essential to ensure good function and reliability.

1. Wash the filter element with petrol – let it dry thoroughly.
2. Place the filter in an oil bath so that it is fully soaked in oil.
3. Squeeze out any excess oil. Check the air filter every day and clean every 3 months.
See figure 12 page 14.

• **FUEL FILTER:**

In order to ensure that the engine has the correct air/fuel mix and to prevent engine trouble, it is essential that the fuel filter is checked at regular intervals.

1. Carefully remove the fuel filter from the fuel tank using the wire on the filling cap.
2. Check for signs of dirt on the filter. If the filter is dirty, wash with petrol and blow it clean gently. If the filter is extremely dirty, replace with a new filter.
See figure 13 page 14.

The fuel tank should be cleaned as and when required. Use petrol to clean the fuel filter. Rinse the tank out thoroughly.

- **LUFTFILTER:**

Den Motor niemals ohne Luftfilter laufen lassen. Dies führt zu vorzeitigem Motorverschleiß.

Eine regelmäßige Reinigung des Luftfilters ist eine Voraussetzung für eine gute Funktion und Betriebssicherheit.

1. Das Filterelement mit Benzin reinigen und gut durchtrocknen lassen.
2. Den Filter in ein Ölbad legen, damit er ganz mit Öl getränkt wird.
3. Das überschüssige Öl ausdrücken. Den Luftfilter täglich kontrollieren und alle 3 Monate reinigen.
Siehe Abb. 12 Seite 14.

• **BENZINFILTER:**

Damit das Treibstoff/Luft-Gemisch korrekt ist und es nicht zu Motorstörungen kommt, ist es erforderlich, daß der Benzinflter in regelmäßigen Abständen kontrolliert wird.

1. Den Filter mit Hilfe des Drahts am Benzineinfüllstutzendeckel vorsichtig aus dem Treibstofftank ziehen.
2. Kontrollieren, ob der Filter schmutzig ist. In diesem Fall muß er mit Benzin gereinigt und vorsichtig durchgeblasen werden. Falls der Filter stark verschmutzt ist, muß er ausgetauscht werden.
Siehe Abb. 13 Seite 14.

Der Treibstofftank muß bei Bedarf ebenfalls gereinigt werden. Benzin zum Reinigen des Treibstofffilters verwenden. Den Tank gründlich ausspülen.

**Tremix Vibratorslova/Vibratory Bullfloat/ Vibropatsche
Easy Strike**

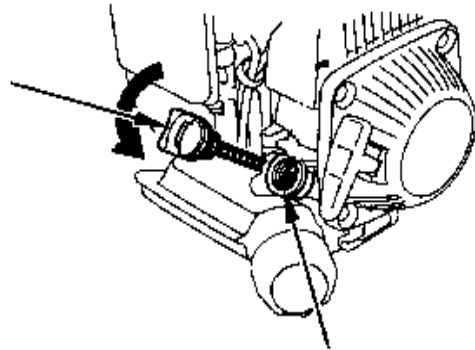

11

**LUFTRENARE, ELEMENT
AIR CLEANER ELEMENT
LUTREINIGERELEMENT**

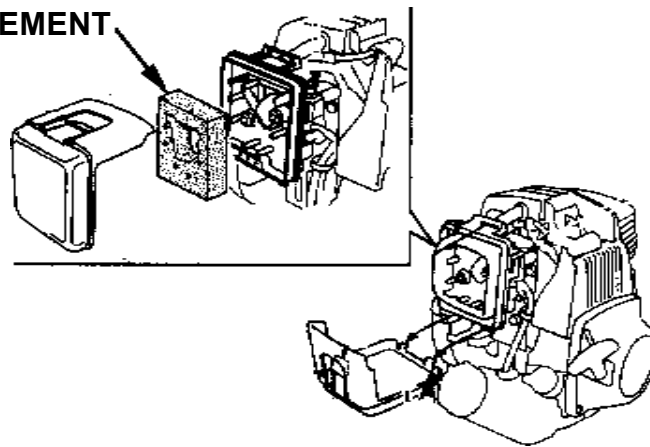

12

**BRÄNSLEFILTER
FUEL FILTER
BENZINFILTER**

13

Tremix Vibratorsloda/ Vibratory Bullfloat/ Vibropatsche Easy Strike

FELSÖKNING:

Om motorn ej vill starta:

1. Har strömbrytaren vridits till "ON" läge?
2. Är det bränsle i bränsletanken?
3. Kommer det fram bränsle till förgasaren?
Undersök genom att pressa ihop primärpumpen upprepade gånger.
4. Kommer det fram en gnista ur tändstiftet?
 - a. Demontera tändstiftet. Rengör området omkring tändstiftet innan det demonteras.
 - b. Sätt fast tändstiftet i tändstiftshållare.
 - c. Sätt strömbrytaren på motorn på "ON".
 - d. Håll tändstiftet emot cylindern så att det jordas och dra i startsnöret. Kontrollera samtidigt om det kommer en gnista från tändstiftet.
 - e. Om det inte kommer någon gnista, byt ut tändstiftet. Om det nu fungerar återmontera tändstiftet i motorns topplock.
 - f. Om det ändå inte fungerar rekommenderar vi att ni vänder er till en Auktoriserad Honda återförsäljare.

TROUBLESHOOTING

If the engine will not start:

1. Has the switch been turned to the "ON" position?
2. Is there fuel in the fuel tank?
3. Is fuel getting to the carburettor?
Check by pressing the primary pump together several times.
4. Is the spark plug sparking?
 - a. Remove the spark plug. Clean the area around the spark plug before removing.
 - b. Fit the spark plug in the spark plug holder.
 - c. Turn the ignition switch on the engine to "ON".
 - d. Hold the spark plug against the cylinder so that it is earthed and pull the starter cord. Check that the spark plug is sparking.
 - e. If there is no spark, replace the plug. If it does work, re-fit the plug in the cylinder head.
 - f. If it still does not work, we recommend that you talk to an Authorised Honda dealer.

FEHLERSUCHE

Wenn der Motor nicht startet:

1. Steht der Schalter auf „ON“?
2. Gibt es Treibstoff im Tank?
3. Kontrollieren, ob Treibstoff zum Vergaser gelangt. Dies kann überprüft werden, indem die Primärpumpe mehrmals gedrückt wird.
4. Produziert die Zündkerze einen Zündfunken?
 - a. Zündkerze demontieren. Bereich um die Zündkerze herum reinigen, bevor diese demontiert wird.
 - b. Zündkerze in den Zündkerzenhalter einsetzen.
 - c. Schalter am Motor auf „ON“ stellen.
 - d. Die Zündkerze gegen den Zylinder halten, damit diese geerdet ist, und das Startseil ziehen. Gleichzeitig kontrollieren, ob die Zündkerze einen Funken produziert.
 - e. Kommt kein Zündfunke, wird die Zündkerze ausgetauscht. Funktioniert dies, die Zündkerze wieder in den Motor einsetzen.
 - f. Springt der Motor dennoch nicht an, setzen Sie sich mit einem autorisierten Honda-Händler in Verbindung.

VIKTIGT!

Ovanstående information är endast en generell beskrivning och utgör ingen garanti av något slag.

IMPORTANT!

The above information is a general description only, is not guaranteed and contains no warranties of any kind.

WICHTIG!

Die oben angegebene Information ist nur eine allgemeine Beschreibung, aus der keinerlei Garantieansprüche abgeleitet werden können.

