

SKÖTSELINSTRUKTION
OPERATING INSTRUCTIONS
BEDIENUNGSANLEITUNG

Vibratorsloða með bensinmotor **BFP**
Bullfloat with petrol engine **BFP**
Vibropatsche mit Benzinantrieb **BFP**



TREMIX®

Vibratorsloda med bensinmotor / Bullfloat with petrol engine / Vibropatsche mit Benzinantrieb
BFP

TEKNISKA DATA

Typ	BFP
Arbetsbredd	2000/1500 mm
Motor	Kawasaki TG 18D
	2-takt
Motoreffekt	0,6 hk
Vibrationsfrekvens	max. 166 Hz (10 000 r.p.m.)
Bränsle	Oljeblandad bensin, 1:25
Tankvolym	0,5 l
Arbetstid per tank	ca. 1 timme
Centrifugalkraft	max 1100 N
Handtagslängd	2 x 1,8 m
Vikt	12 kg
Max. ljudtryck:	91 dB(A)
Hand-arm vibrationer:	3,2 m/s ²

Använd öronskydd

TECHNICAL DATA

Type	BFP
Working width	2000/1500 mm
Engine	Kawasaki TG 18D
	2-stroke
Engine power	0.6 H.P.
Vibration frequency	max. 166 Hz (10 000 r.p.m.)
Fuel	Petrol (oil mix 1:25)
Tank volume	0.5 l
	sufficient for about 1 hour's running
Centrifugalkraft	max. 1100 N
Length of handle	2 x 1.8 m
Weight	12 kg
Max. sound pressure:	91 dB(A)
Hand-arm vibrations:	3.2 m/s ²

Use ear protectors

TECHNISCHE DATEN

Typ	BFP
Arbeitsbreite	2000/1500 mm
Motor	Kawasaki TG 18D
	2-Takt
Motorleistung	0,6 PS
Vibrationsfrequenz	max. 166 Hz (10 000 UpM)
Kraftstoff	Benzin (Ölmischung 1:25)
Tankvolumen	0,5 l
Arbetstid per tank	ca. 1 timme
Zentrifugalkraft	max 1100 N
Handgriffslängde	2 x 1,8 m
Gewicht	12 kg
Max. Schalldruck:	91 dB(A)
Hand-arm Vibrationen:	3,2 m/s ²

Ohrenschützer anwenden

ANVÄNDNINGSSOMRÅDE

Tremix vibratorsloda är avsedd att användas för avjämning och ytvibrering av horisontella betongytor.

BESKRIVNING

Slodan är tillverkad av en aluminiumprofil med tätsvetsade gavlar, vilket medför att profilen "flyter" på betongen. Tack vare bensinmotorns steglösa varvtal kan vibrationseffekten ändras efter betongens tjocklek och sammansättning.
Genom att vrida handtagsröret ställs slodans arbetsvinkel om, och föraren kan därmed välja den vinkel som passar bäst.

FIELD OF APPLICATION

The Tremix Bullfloat is used for levelling horizontal concrete surfaces after casting.

DESCRIPTION

The Bullfloat is made of an aluminium profile with tight-welded ends which means that the machine "floats" on the concrete surface and cannot sink into the concrete.
Thanks to a stepless speed regulation of the petrol engine, the vibration frequency is variable in order to suit concrete thickness and composition. By turning the handle tube the working angle of the Bullfloat can be adjusted for a comfortable working position.

ANWENDUNGSBEREICH

Die Tremix Vibropatsche ist einsetzbar für das Abziehen von horizontalen Betonflächen.

BESCHREIBUNG

Die Richtlatte besteht aus einem Hohlkammer-Aluminiumprofil mit abgedichteten Kanten. Dadurch schwimmt die Maschine auf der Beton-Oberfläche und kann nicht versinken. Dank einer stufenlosen Geschwindigkeitsregulierung ist die Vibrationsfrequenz variabel, um an die Betondicke und Zusammensetzung angepaßt zu werden.
Durch Drehen des Handgriffrohres kann der Arbeitswinkel der Patsche für eine bequeme Arbeitsstellung vergrößert oder vermindert werden.

Vibratorsloda med bensinmotor / Bullfloat with petrol engine / Vibropatsche mit Benzinantrieb
BFP

FÖRE START

Använd öronskydd

1. Kontrollera att bränsle finns och 4 % oljeblandad bensin används
2. Kontrollera att handtagsrören är ordentligt monterade och att låsstiften (A) fastnat ordentligt.
Se bild 1 sid 5.

START AV MOTOR

1. Kontrollera att gasreglaget sitter fast ordentligt på handtagsröret och att det står på "0". Tryck spaken till pumpventilen nedåt och pumpa fram bensin med bensinpumpen. Så snart bensin kommer ur överloppslangen, skall ventilspaken omedelbart släppas upp.
- ✧ *OBS! Så länge ventilspaken är nedtryckt flödar bensinen okontrollerat till motorn och startsvårighet uppstår.*
2. Använd spaken för att stänga av "choke" helt (Vid mycket varmt väder eller när motorn ännu är varm, använd halv "choke" eller ingen alls)
Se bild 4 sid 5.
3. Öppna gaspådraget till hälften
Se bild 5 sid 5.
4. Drag snabbt och kraftigt i recoil-startern tills motorn tändes.
- ✧ *Varning! Dra inte ut startrepet helt. Släpp det långsamt tillbaka.
Se bild 6 sid 5.*
5. När motorn startat med helt stängd "choke", öppna stegvis "choken" till helt öppet läge och observera samtidigt motorns gång.
6. Efter tre minuters uppvärmning, ställ gaspådraget till önskad hastighet.

BEFORE START

Use ear protectors

1. Check that there is fuel in the tank and that 4% oil-mixed petrol is used.
2. Check that the handle tubes are properly assembled and the locking pin (A) is correctly fastened.
See Fig. 1 page 5.

START OF ENGINE

1. Check that the throttle lever on the handle is properly fastened and that it is in position "0". Press the lever for the pump valve down and pump petrol with the priming pump. As soon as fuel comes out of the overflow pipe, release the lever immediately.
- ✧ *CAUTION! As long as the lever for the pump valve is pressed down, petrol will flow uncontrollably into the engine and make the starting difficult.
See Fig. 2 and 3 page 5.*
2. Use the lever to fully close the choke (In an intense hot weather or when the engine is still warm, use the half choke or none at all).
See Fig. 4 page 5.
3. Open the throttle lever halfway.
See Fig. 5 page 5.
4. Give the starter a rapid and vigorous pull until the engine fires.
- ✧ *CAUTION! Do not pull the starter rope all the way. Rewind the rope slowly.
See Fig. 6 page 5.*
5. When the engine has started with the choke fully closed, gradually open the choke to the full-open position observing the engine condition.
6. After making a three-minute warming-up operation observing the engine condition, locate the throttle lever position at the desired revolution region.

VOR DEM START

Ohrenschützer anwenden

1. Kontrollera, ob Kraftstoff im Tank ist. Nur Benzin mit einer Öl-mischung von 4% verwenden.
2. Kontrollera, ob die Handgriffrohre sorgfältig montiert sind und ob der Verschluss-Stift (A) ordentlich befestigt ist.
Siehe Sie Bild 1 Seite 5.

START DES MOTORS

1. Kontrollera, ob der Gasregler am Handgriffrohr ordentlich befestigt ist und der Gaszufluss in Stellung "0" steht. Den Hebel für Pumpenventil herunterdrücken und Benzin mit der Benzinpumpe aufpumpen. Sobald Benzin aus dem Überlaufschlauch herauskommt, den Hebel unmittelbar loslassen.
- ✧ *Achtung! So lange der Hebel für Pumpenventil heruntergedrückt ist, wird Benzin unkontrolliert zum Motor strömen und den Start erschweren.
Siehe Bild 2 und 3 Seite 5.*
2. Den Hebel verwenden, um die Drossel völlig zu schliessen (Bei sehr warmem Wetter oder wenn der Motor noch warm ist, die halbe Drossel oder keine zu verwenden).
Siehe Bild 4 Seite 5.
3. Den Gaszufluss bis zur Hälfte öffnen.
Siehe Bild 5 Seite 5.
4. Schnell und kräftig mit dem Magnapullstarter ziehen bis der Motor starte.
- ✧ *Achtung! Das Startseil nicht völlig herausziehen. Langsam zurückgehen lassen.
Siehe Bild 6 Seite 5.*
5. Wenn der Motor mit völlig geschlossener Drossel schrittweise anspringt, die Drossel völlig öffnen und gleichzeitig den Start des Motors beobachten.
6. Den Motor einige Minuten warmlaufen lassen und den Gaszufluss auf gewünschten Drehzahlbereich einstellen.

SKÖTSELINSTRUKTION/OPERATING INSTRUCTIONS/BEDIENUNGSANLEITUNG

Vibratorsloda med bensinmotor / Bullfloat with petrol engine / Vibropatsche mit Benzinantrieb BFP

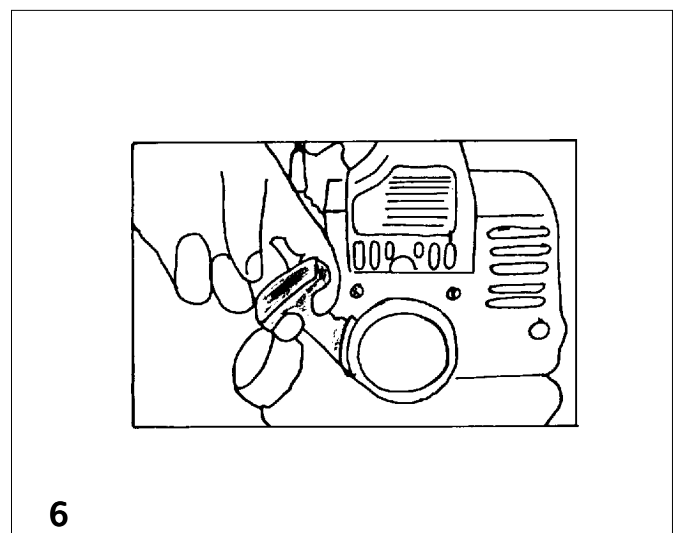
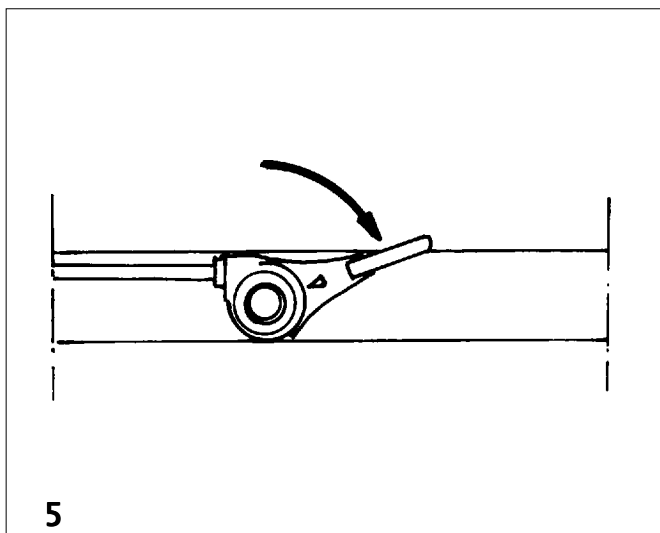
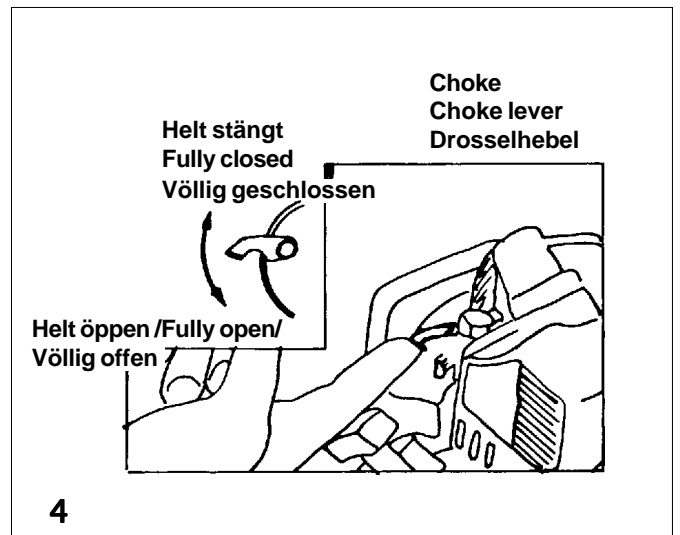
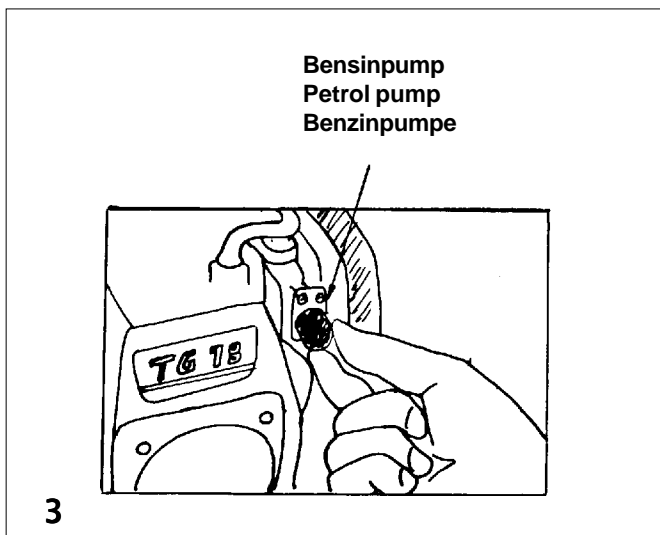
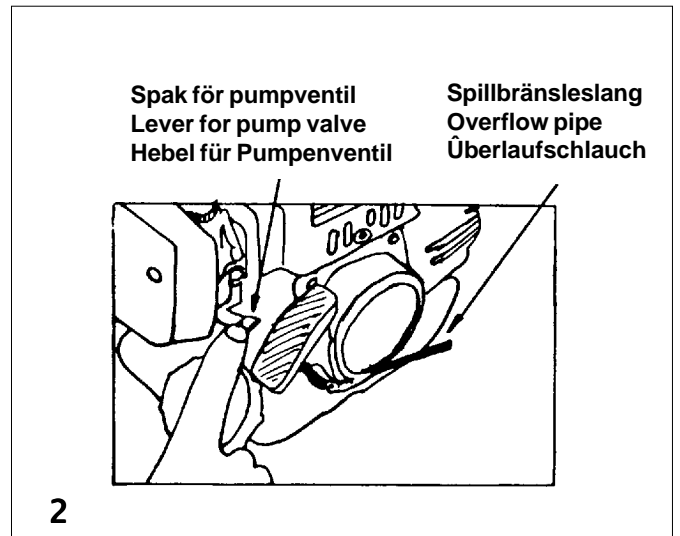
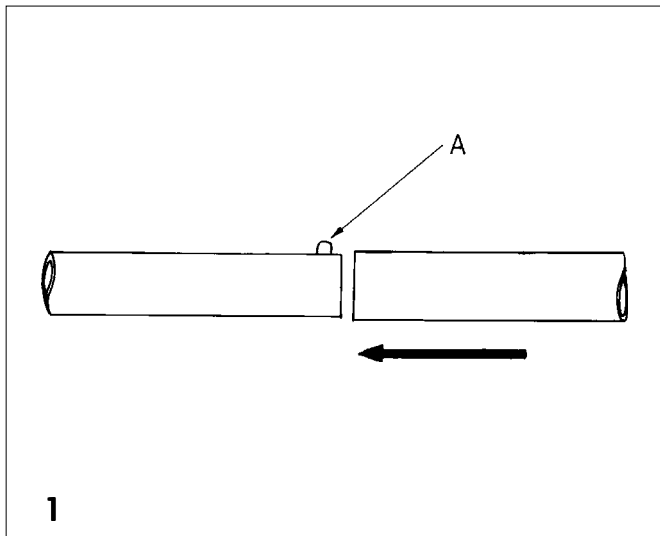

Vibratorslopa med bensinmotor / Bullfloat with petrol engine / Vibropatsche mit Benzinantrieb
BFP

STOPP

- ✧ Ställ gaspådraget till låg hastighet.
- ✧ Stäng av motorn genom att trycka på knappen.
Se bild 7.

STOPPING

- ✧ Put the throttle lever to a low number of revolutions.
- ✧ Stop the engine by pushing the button.
See Fig. 7.

STOPP

- ✧ Den Regler mit dem Gashebel auf eine niedrige Drehzahl einstellen.
- ✧ Den Motor mit dem Knopf stoppen.
Siehe Bild 7.

INSTÄLLNING AV ARBETSVINKEL

Inställning av arbetsvinkel görs efter användares önskemål och betongens beskaffenhet
Se bild 8.

ADJUSTMENT OF WORKING ANGLE

The working angle can be adjusted to suit the operator and according to the concrete consistency.
See Fig. 8.

EINSTELLUNG DES ARBETSWINKELS

Durch Drehen des Handgriffrohres kann der Arbeitswinkel der Patsche für beste Fläche und eine bequeme Arbeitsstellung vergrößert oder vermindert werden.
Siehe Bild 8.

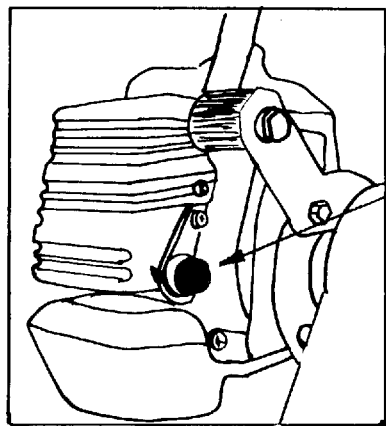

Knapp
Button
Knopf

7

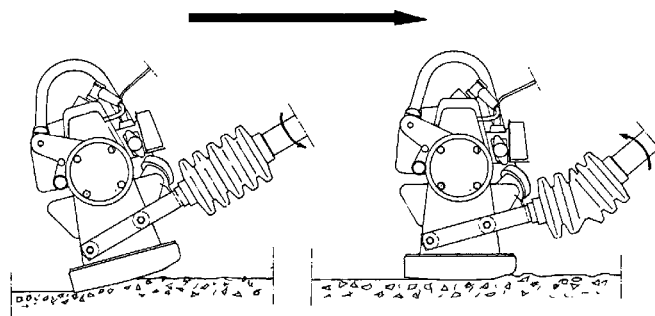

8

Till höger
Turn left
Nach links wenden

Till vänster
Turn right
Nach rechts wenden

**Vibratorsloda med bensinmotor / Bullfloat with petrol engine / Vibropatsche mit Benzinantrieb
BFP**

EFTER ANVÄNDNING

Slodan bör rengöras direkt efter varje användningstillfälle eftersom betongen har en benägenhet att fastna ordentligt när den torkar.

Rengöring kan ske med spolslang och borste. Vibratorhuset är tätt mot spolning med vanligt vattentryck. Vid högtryckstvätt bör försiktighet iakttagas med att rikta strålen direkt mot motor och motoraxel.

Handtagsrören kan lätt plockas isär och gasreglaget lossas enkelt med ett handgrepp från röret. Inga verktyg erfordras.

AFTER FINISHED WORK

The Bullfloat must be cleaned directly after each operation in order to avoid concrete from sticking to the board when it dries.

Cleaning can be made by flushing with a hose and scrubbing with a brush. The vibrator unit tolerates flushing with normal water pressure. When using a high pressure washer, great care should be taken in order to avoid the jet from being directed towards the engine and engine shaft.

The handle tubes can easily be detached and the throttle control easily removed by gripping the tube. No tool is required.

NACH DER ARBEIT

Unmittelbar nach der Arbeit muss die Patsche gereinigt werden da Beton während des Trocknens leicht haftet.

Für Reinigung Spülschlauch und Bürste verwenden. Das Vibratorgehäuse kann mit normalem Wasserdruck gespült werden. Bei Reinigung mit Hochdrucksreiniger darf der Strahl nicht direkt auf den Motor und die Motorwelle gerichtet werden.

Die Handgriffrohre können leicht auseinandergenommen werden und der Gashebel einfach mit einem Handgriff vom Rohr gelockert werden. Keine Werkzeuge nötig.



*Nordic Construction Equipment AB, PO Box 226, SE-127 24 Skärholmen, Sweden.
Tel.int. +46 8 603 32 00. Fax.int. +46 8 646 72 61. www.tremix.com*